

If you have a problem, question, or request, call your local customer service representative at +32 89 32 31 30, email us at EMEAsupport@polyvision.com or visit our website at www.polyvision.com
© 2024 Polyvision Corporation

如果您有任何问题、疑问或要求, 请致电 + 32 89 32 31 30 联系您当地的客户服务代表, 或向我们发送电子邮件 EMEAsupport@polyvision.com 或者访问我们的网站 www.polyvision.com
© 2024 Polyvision Corporation

お困りの場合、または質問や要望がございましたら、お住まいの地域のカスタマーサービス担当者までお電話(+32 89 32 31 30) いただくか、メールでお問い合わせいただくか (EMEAsupport@polyvision.com) PolyvisionのWebサイトをご覧ください (www.polyvision.com)
©2024 Polyvision Corporation

문제나 질문, 요청 사항이 있을 경우 현지 고객 서비스 담당자에게 전화를 하거나 이메일 (EMEAsupport@polyvision.com)을 보내거나 웹사이트(www.polyvision.com)를 방문해 주십시오.
© 2024 Polyvision Corporation

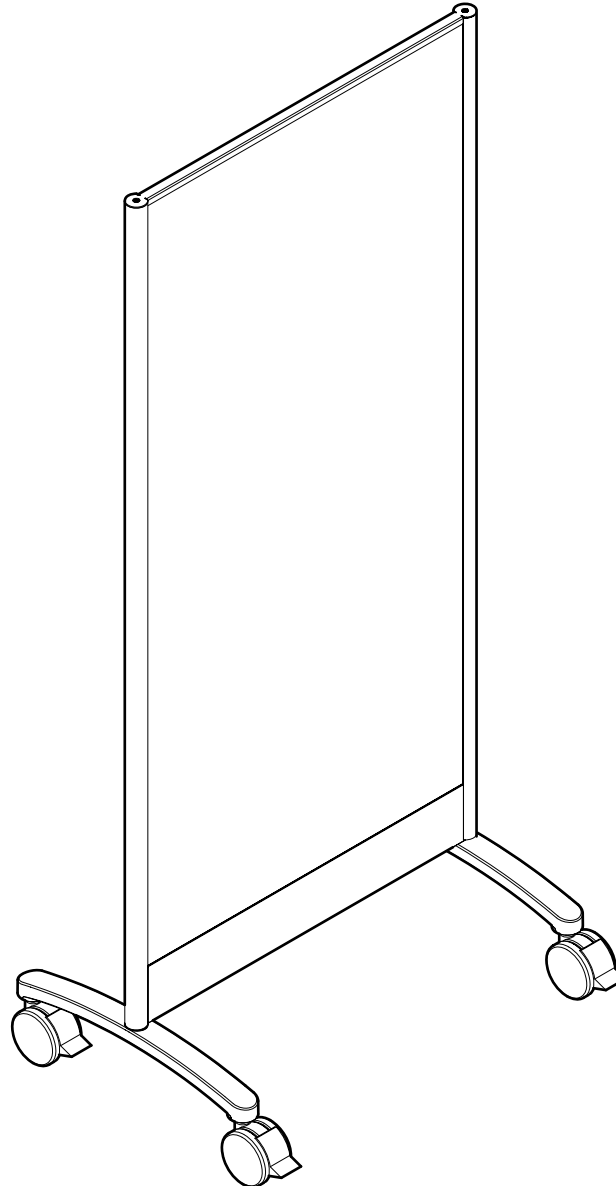

CeramicSteel Mobile Stand Assembly CeramicSteel 移动支架组件 CeramicSteel Mobile용 스탠드 어셈블리 CeramicSteel Mobile 스탠드 어셈블리

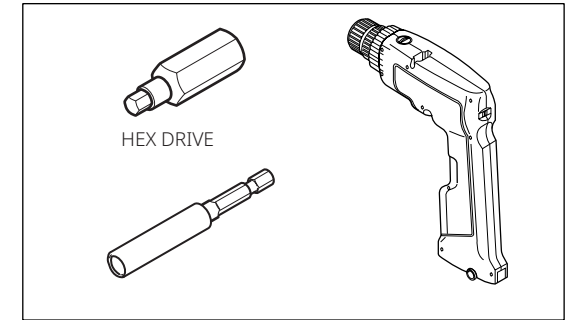

NOTE: DO NOT remove the plastic shrink wrap from the stand assembly until the legs have been installed.

注意: 请在安装好支腿后再从支架组件上拆下塑料收缩包装膜。

注意: 脚部を取り付けるまでは、スタンドアセンブリからシュリンク包装のプラスチックフィルムを取り外さないでください。

참고: 다리가 장착될 때까지 스탠드 어셈블리에서 플라스틱 수축 포장을 제거하지 마십시오.

1. Remove the pan head Phillips screw from the bottom of one of the vertical extrusions and discard.

Note: Remove and assemble each foot completely before removing the screw on the other side.

2. Mount a leg to each side of the stand assembly using the hex drive 1-1/2" long screw provided. Screws must be tightened to a minimum of 15 ft-lbs of torque and a maximum of 20 ft-lbs of torque. Notice the orientation of the half moon shaped emboss on the top of the leg.

1. 从其中一个垂直挤出端底部拆下平头十字螺钉，将其丢弃。

注意: 拆下螺钉并完全组装好每个支腿，然后拆下另一侧的螺钉。

2. 使用随附的外六角螺丝刀和 1-1/2" 长螺钉，在支架组件的每一侧安装一条支腿。拧紧螺钉的最小扭矩为 15 ft-lbs，最大扭矩为 20 ft-lbs。请注意支腿顶部半月形浮雕的方向。

1. 片方のはめ込み部の底から十字穴付なべ小ねじを取り外し、廃棄します。

注意: 反対側のねじを外す前に、各脚部を取り外して完全に組み立ててください。

2. スタンドアセンブリの両側に脚部を取り付け、付属の六角ドライブでインチ四部 (1-1/2") の長ねじを締めます。ねじは、最小15フィートポンド~最大20フィートポンドのトルクで締めてください。脚部にある半月型のはめ込み部の向きに注意してください。

1. 하나의 수직 익스트루전(Extrusion) 하단에서 팬 헤드 Phillips 나사를 풀어서 폐기합니다.

참고: 다른 쪽에 있는 나사를 풀기 전에 각 풋(Foot)을 분리하고 완전히 조립합니다.

2. 제공된 1-1/2" 길이의 나사를 사용하여 스탠드 어셈블리의 양쪽에 다리를 장착합니다. 나사는 15~20ft-lbs 토크로 조여야 합니다. 다리 맨 위에 있는 반달 모양의 엠보스(Emboss) 방향에 유의합니다.

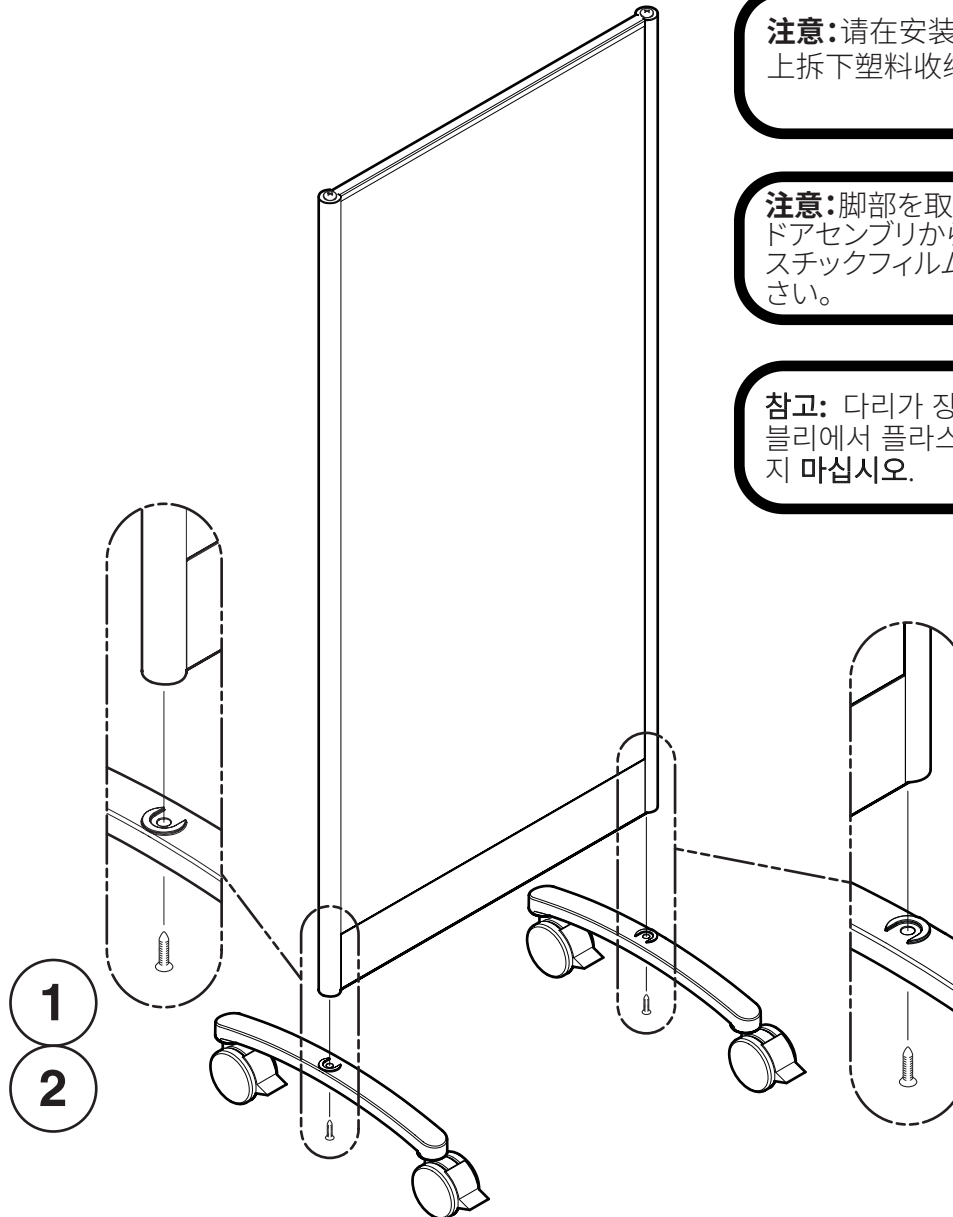

NOTE: DO NOT remove the plastic shrink wrap from the stand assembly until the legs have been installed.

注意: 请在安装好支腿后再从支架组件上拆下塑料收缩包装膜。

注意: 脚部を取り付けるまでは、スタンドアセンブリからシュリンク包装のプラスチックフィルムを取り外さないでください。

참고: 다리가 장착될 때까지 스탠드 어셈블리에서 플라스틱 수축 포장을 제거하지 마십시오.