

# Flow™ Framed Installation Guide

APAC 2024

English

中文

日本語

한국어

Guidelines for installing your  
new CeramicSteel Flow system

---

# English

---

<b>3</b>	Safety Requirements
<b>4</b>	Handling + Storing of Panels
<b>5</b>	Required Materials + Equipment
<b>6</b>	Key to System Details
<b>7</b>	Standard Extrusions
<b>8</b>	D1 - D4 Systems
<b>12</b>	Installation
<b>18</b>	Warranty

# Safety Requirements

CeramicSteel Flow — Wall Mounted Dry Erase Board, Non-Seismic Applications

The building's Engineer of Record must be consulted to determine if there are any seismic requirements.

	<p><b>⚠ CAUTION</b></p> <p><b>CRUSH HAZARD.</b> Failure to properly secure board could result in personal injury.</p>
	<p><b>⚠ ATTENTION</b></p> <p><b>RISQUE D'ÉCRASEMENT.</b> Ne pas attacher la planche de manière sûre pourrait entraîner des blessures personnelles.</p>
<p><b>SAFETY INSTRUCTIONS</b></p>	
<p>Read all assembly directions before beginning installation.</p> <p>Building construction varies greatly. The Building's Engineer of Record is responsible for the design of building walls which the boards are attached to and must verify the adequacy of the mounting hardware, even if provided by Polyvision.</p> <p>The building owner or designated agent is responsible for verifying that the installation is in compliance with all local codes and regulations.</p>	
<p><b>INSTRUCTIONS DE SÉCURITÉ</b></p>	
<p>Lisez l'ensemble des instructions d'assemblage avant de démarrer l'installation.</p> <p>La construction des bâtiments varie grandement. L'ingénieur d'enregistrement du bâtiment est responsable de la conception des murs sur lesquels sont attachées les planches et doit vérifier que le matériel de montage est adéquat, même si ce dernier est fourni par PolyVision.</p> <p>Le propriétaire du bâtiment ou l'agent désigné a la responsabilité de vérifier que l'installation est conforme à l'ensemble des codes et réglementations locaux.</p> <p style="text-align: right; font-size: small;">1078781001 Rev A</p>	

## Verify Wall Construction

CAUTION! Adequate wall construction is required to support the weight of the board. Minimum wall construction must be capable of supporting weight amounts listed in Table 1 on page 12.

## Minimum Required Wall Construction

Drywall with metal studs:

- Must be at least 0.6 mm (.02") thick Metal stud 48.8 mm x 50 mm (1.92" x 1.97")
- Studs on maximum 600 mm (24") centers
- Must be at least 2 x 12,5 mm (.49") Type X gypsum drywall
- 35 mm (1.34") drywall screws on 250 mm (12") centers

Drywall with wooden studs:

- Stud grade SPF, DF-L or Hem-Fir 45 mm x 70 mm (1.5" x 3.5")
- Studs on 600 mm (24") centers
- Must be at least 25 mm (5/8") thick Type X gypsum drywall for the US or 2 x 12,5 mm (1/2") for EU
- 35 mm (#6 x 1-1/4") drywall screws on 250 mm (12") centers



# Handling + Storing of Panels

## Handling

- When CeramicSteel panels are shipped, they are protected by craft paper or a self-adhesive transparent polyethylene film. Keep panels in the original package until installation.
- Handle with care to prevent damage.
- Never slide panels off the stack during handling. Panels should always be lifted and moved in a vertical position.
- Never place a panel in a vertical position on the floor. This is to prevent damage to the edges.
- Prevent dirt from settling on and between panels to avoid surface damage, scratches or defects.
- Follow all safety instructions regarding personal protection when processing the panels.
- Protect panel surface against sawdust and sparks (metal particles).
- CeramicSteel will chip when cut or drilled with power tools. Hand-cutting can cause chipping up to approx. 2 mm from the edge. When chipping is in excess of 2 mm, please check the state of cutting tools and check that the panel is adequately supported and clamped to prevent it from vibrating.
- All cut or drilled sections should be protected against humidity with PVC tape and/or by covering/sealing profiles or sealing washers.
- For detailed processing instructions, please refer to the panel processing instructions.

## Storing

- Keep panels dry and free of debris.
- Store panels inside temps 50-90 °F (10-32 °C).
- Any panels stored outside should be protected from inclement weather conditions.
- Place panels on hard, flat surfaces that are not subject to standing water.
- CeramicSteel panels should be stacked no more than three high.
- Panels should never be stored vertically or in such a way that the corners are vulnerable to damage.

If you have a problem, question, or a request, call your local fabricator, your regional sales manager or Polyvision Customer Service. Polyvision's global customer service team can be contacted on [polyvision.com](http://polyvision.com).

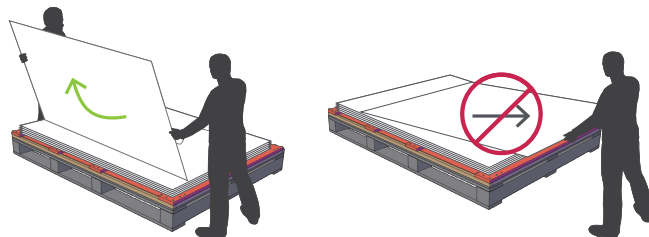

# Required Materials + Equipment

## Electrical Equipment

1. Drill
2. Miter saw
3. Grinder
4. Jigsaw
5. Industrial vacuum cleaner

## Hardware Equipment

1. Level (laser level recommended)
2. Aluminum straight guide
3. Chalk line
4. Anchors adapted to wall
  - For gypsum walls, use #8 plastic wall anchor with #8 x 1-1/4" (4 mm x 35 mm) self drilling screws.
  - For stone walls, anchors and screws must be provided by installer per conditions
  - Recommended anchor spacing is 406 mm (16") to 610 (24") on center
5. Shims 1 mm - 2 mm - 3 mm (1/32" - 1/16" - 1/8")
6. Soft wood block ± 50 mm x 25 mm x 300 mm (2" x 1" x 12") length or rubber mallet to knock in the coverstrip
7. Glass suction cup lifters (2)

## Included Hardware

1. Anchors
2. Screws



# Key to System Details

The details listed in the image below show placement for panel profiles and how the material can be installed. **IMPORTANT:** Profiles must be secured to studs in as many locations as possible and at least 24" o.c. for horizontals and 18" o.c. for verticals.

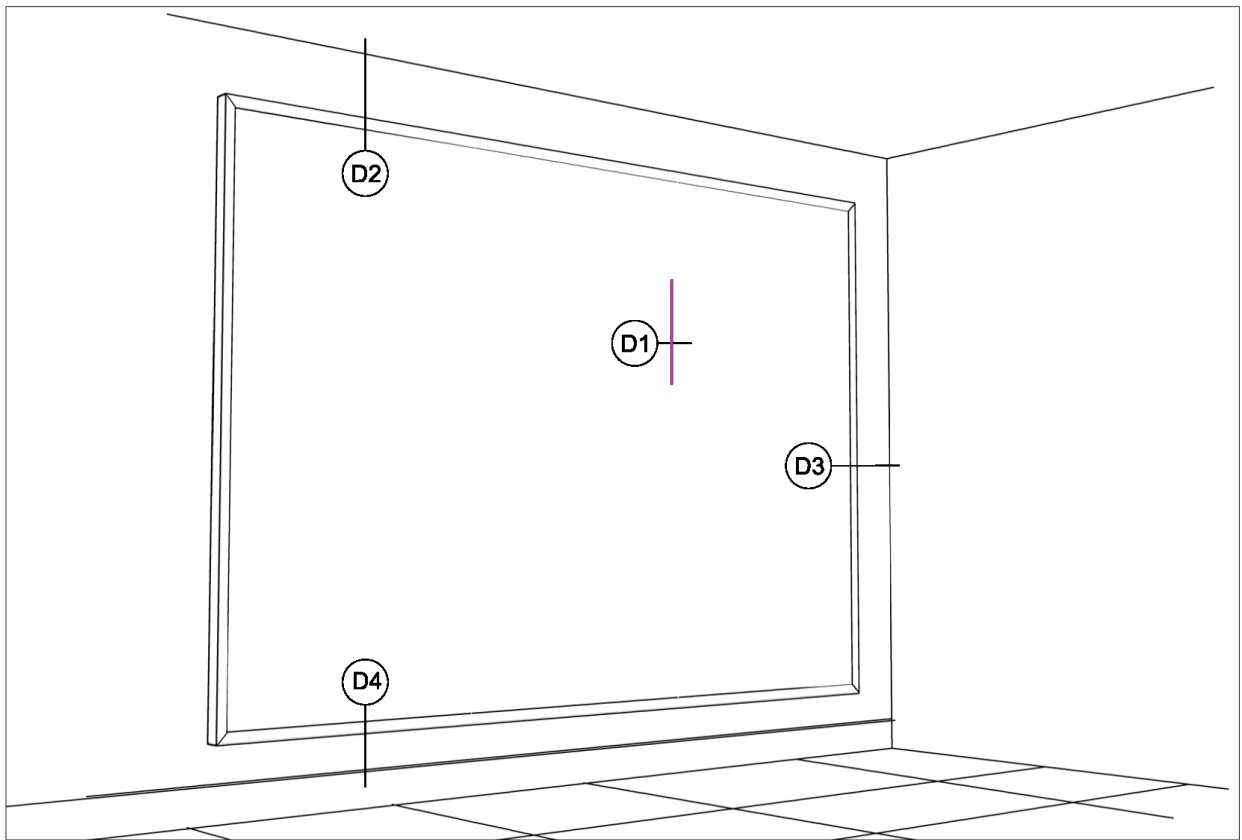

# Standard Extrusions

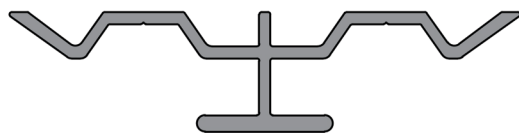

Mid Frame

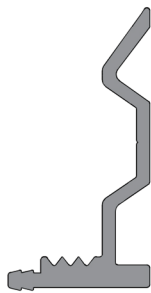

Base Frame

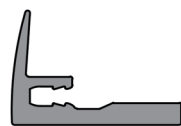

Top Frame



# D1 | Vertical Butt Joint

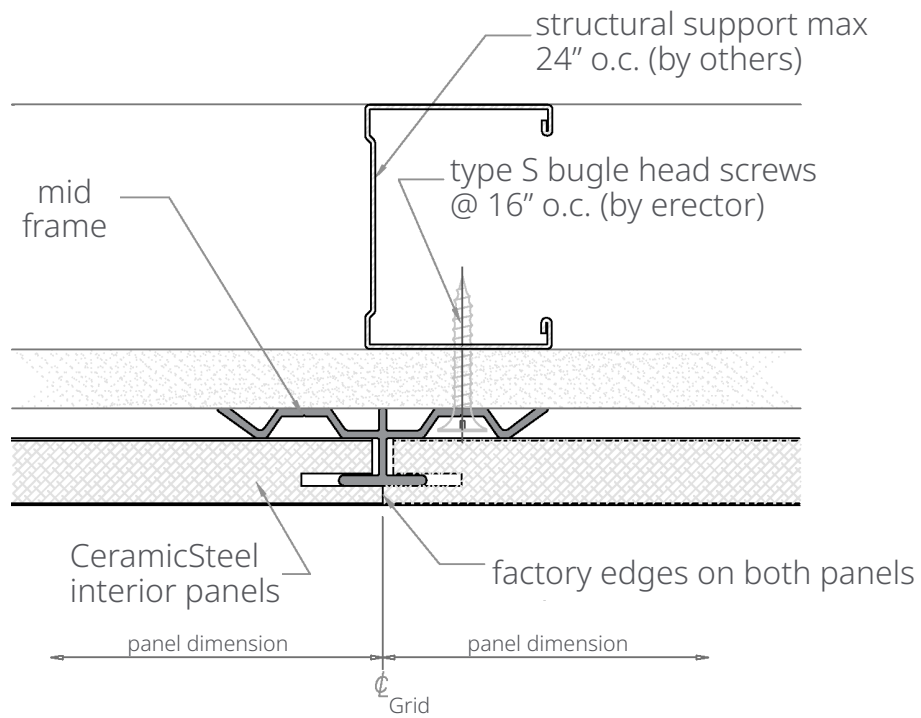



## D2 | Panel Head at Ceiling

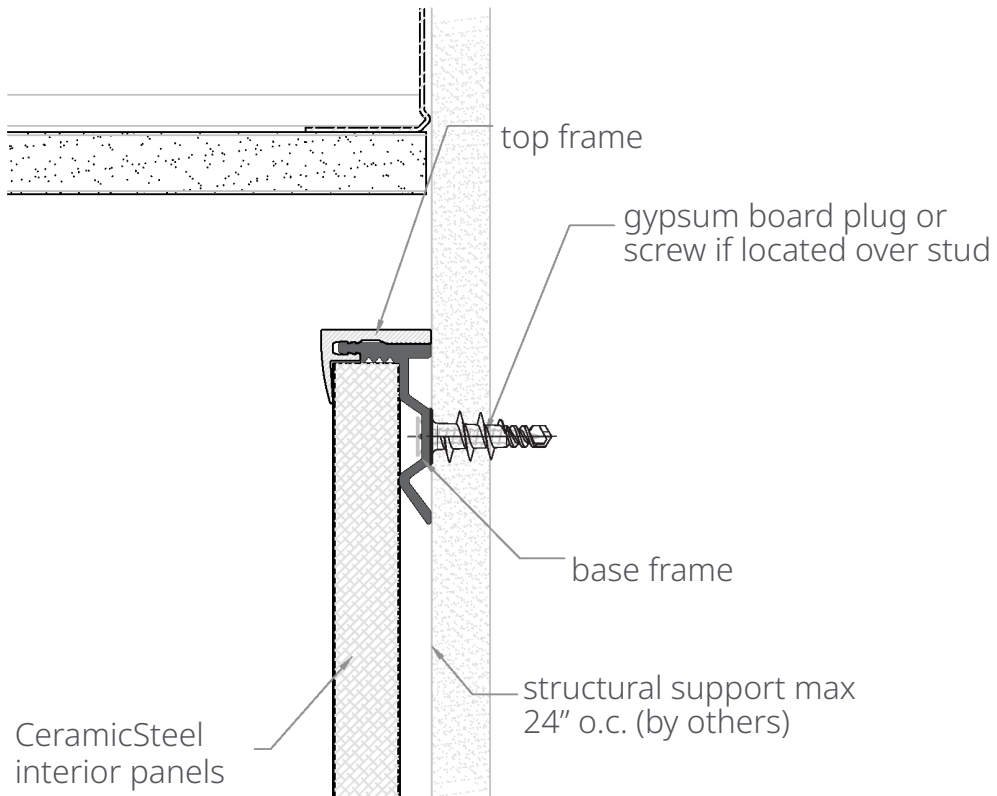

# D3 | Panel Terminator at Wall

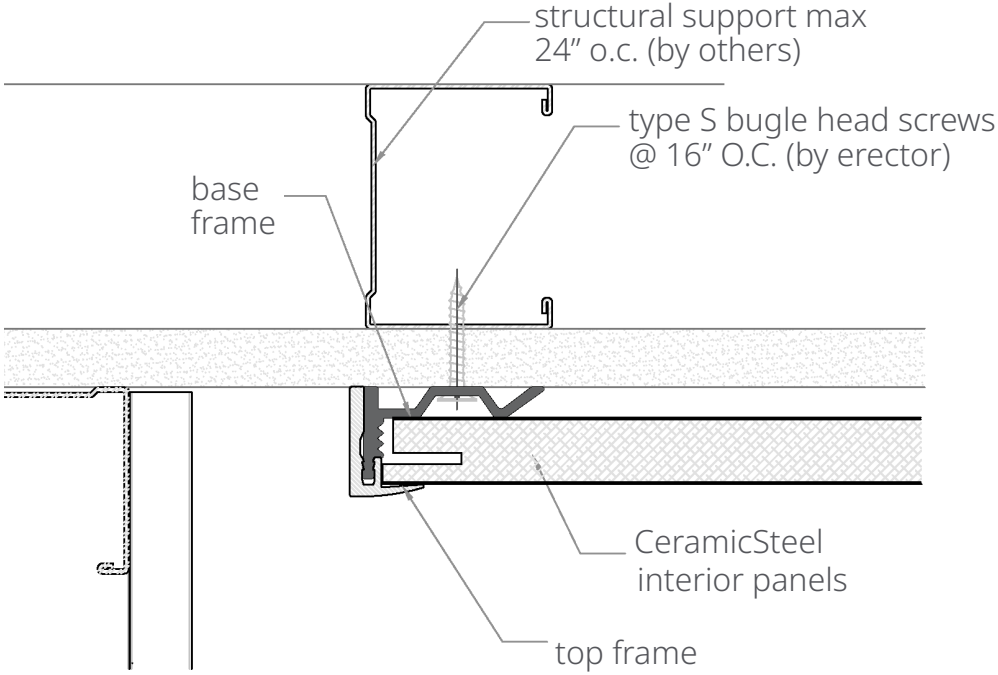

## D4 | Panel Bottom Line

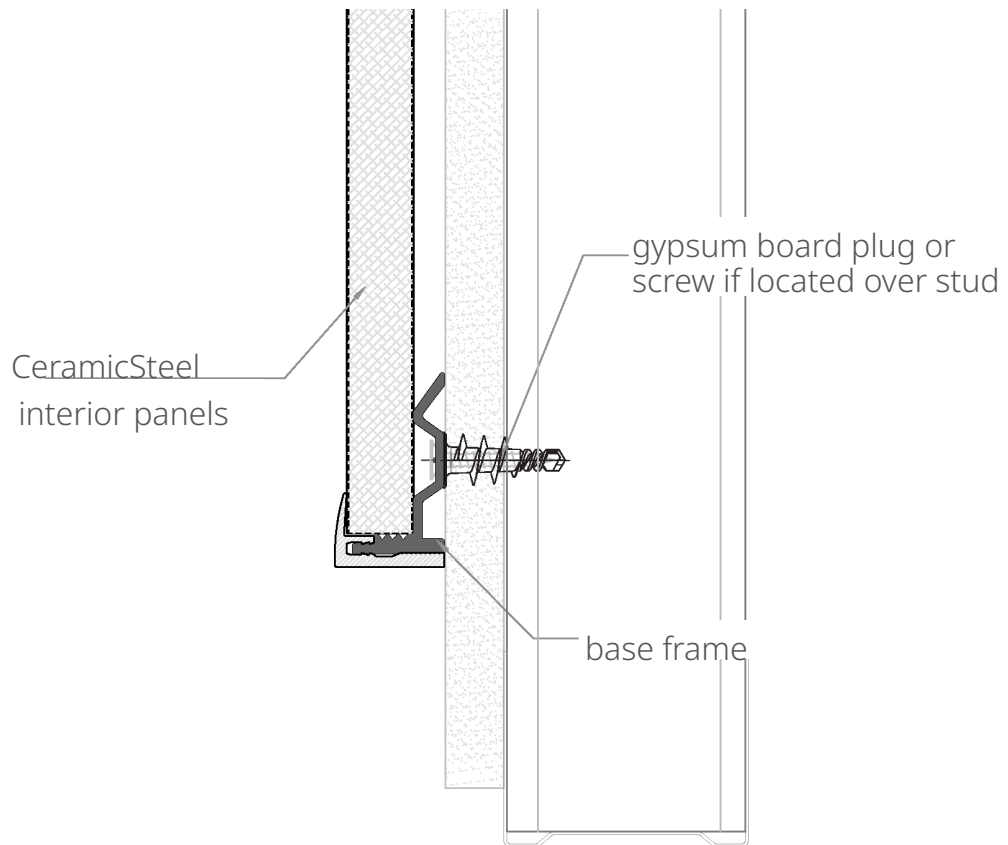

# Installation

## Before starting the installation of CeramicSteel Flow

1. Verify that the required equipment is available and material provided is accurate.
2. Provide adequate protection for finished floor surfaces.
3. If cutouts are required for electrical outlets or switches, refer to the following instructions
  - Square penetrations for light switches and electrical outlets can be made by first drilling a pilot hole and then cutting with a jig saw using a metal cutting blade minimum 14 TPI (teeth per inch).
  - All cutouts should be made with the finish side up, through the protective polyfilm and a layer of common masking tape. Apply masking tape to the entire area. Be sure to apply enough to protect the surface from the baseplate of the saw.
  - Metal burrs left after cutting can be removed with a file or fine sand paper.

Table 1	
Product	Weight (kgs/lbs)
Flow 1830	28 kgs/61.7 lbs
Flow 2420	37 kgs/81.5 lbs

## Step One

1. Start with a leveled line for the bottom profile. A laser level is recommended. Be sure to allow a minimum of 3 mm (1/8") space between the profile and the wall base molding.
2. Mark and drill the holes in the wall.
3. Attach the base frame using the provided anchors. Refer to Table 2 for profile dimensions.

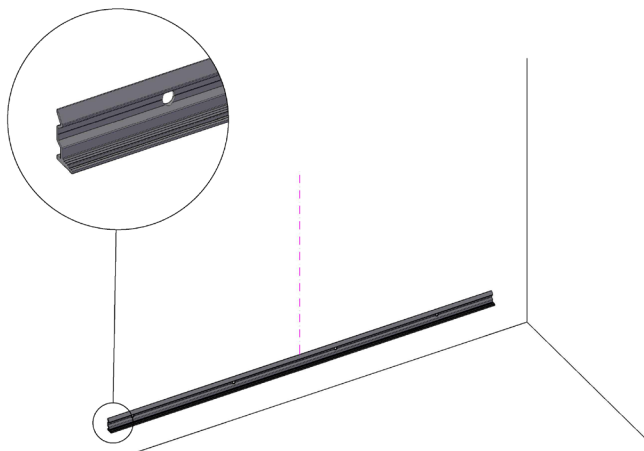
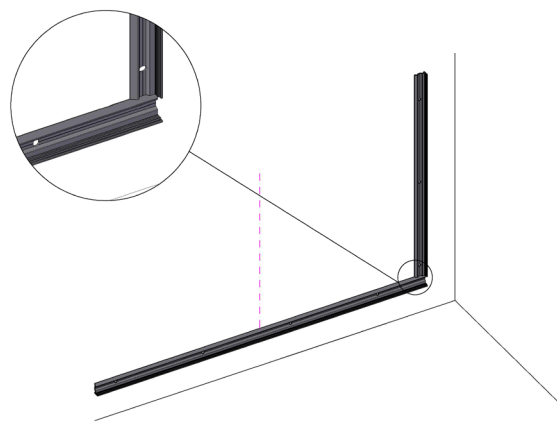

Table 2		
Panel	Qty	Horizontal Profile
1 panel	2	1195 mm (47 1/16")
2 panel	2	2380 mm (93 11/16")
3 panel	2	3565 mm (140 5/16")
4 panel	2	4750 mm (187")

## Step Two

1. Start with a leveled line for the vertical profile (base frame). A laser level is recommended. Be sure to allow a minimum of 3 mm (1/8") space between the profile and any existing wall.
2. Mark and drill the holes in the wall.



Vertical Trim Lengths		
Product	Inch	mm
Flow 1830	69- 11/16	1770
Flow 2420	92- 7/8	2360

## Step Three

1. Repeat steps 1 and 2 for top and adjacent base frames.
2. Mark and drill the holes in the wall

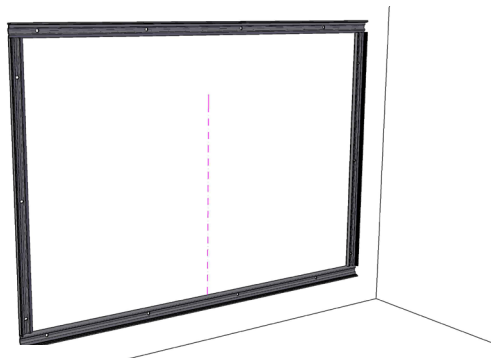

## Step Four

1. Before installing the first panel, locate the panel with the logo in the bottom right corner. (Note that the logo is not drawn to size.) This panel will need to be the furthest right panel. This installation guide shows the logo panel as the first to be installed. Installation flows from right to left.

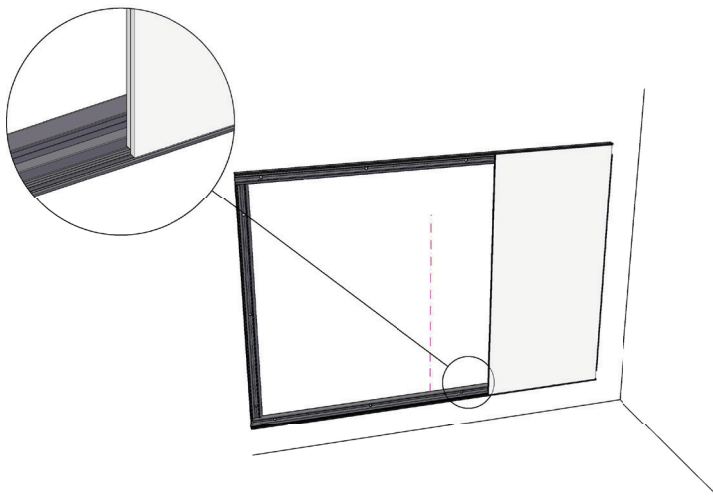

2. Place the first panel (with logo) into position and hold the panel into position with a temporary piece of cover trim 8" (200 mm). The panel must fit against the vertical end profile and the horizontal bottom profile.

Cut pairs of Snap in Trim Extrusion, 8" (200mm) long with 45 mitre at one end. These can be used to temporarily hold the first panel until the Vertical Joint Spline is installed and secured.

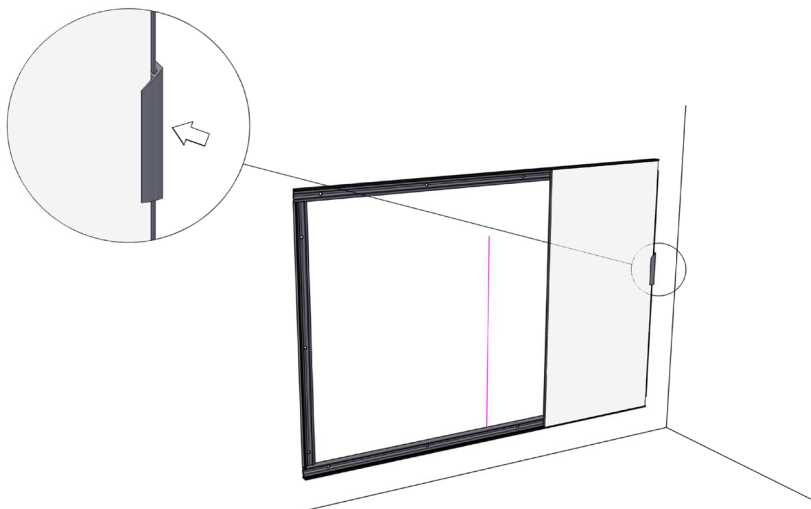

### Step Five

1. Insert the mid frame (H-profile) into the vertical side of the panel opposite from the vertical end profile by sliding the metal extrusion into the groove on the side of the panel.
2. Depending upon the type of wall, either anchor directly through the flat part of the H-profile or predrill the wall for the appropriate type of anchor.

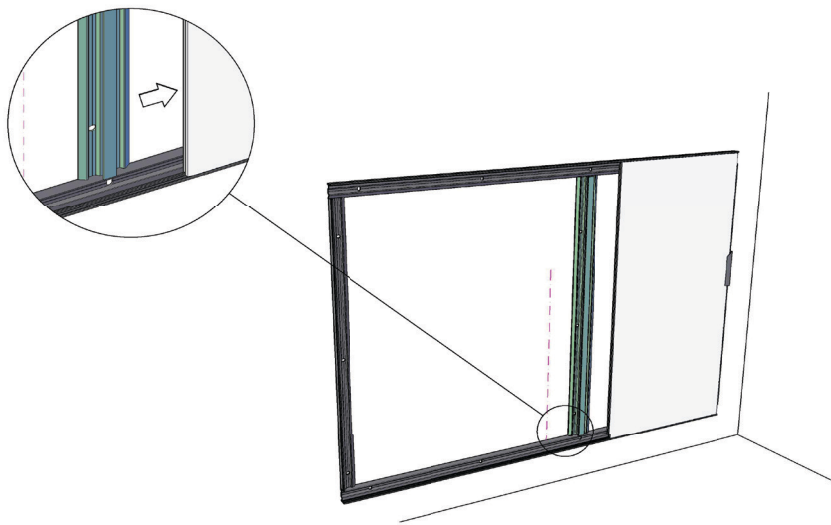

### Step Six

1. Repeat step 5 for the remaining panels
2. Place the final panel into position and hold in place with a temporary piece of cover trim 8" (200 mm).

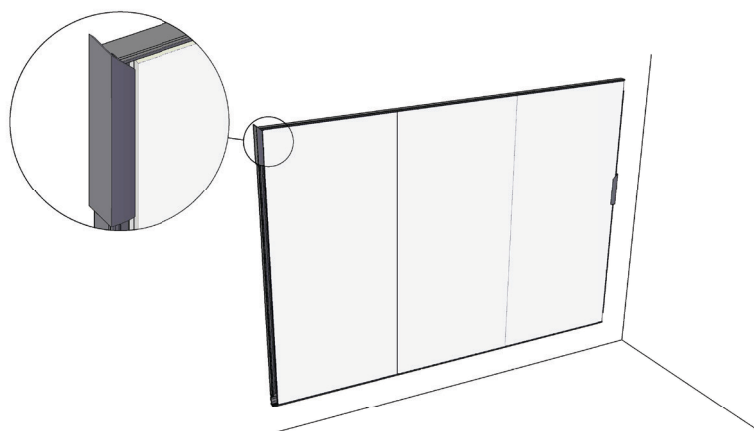

## Step Seven

1. Place the temporary snap on cover trim pieces on each end of the verticals.

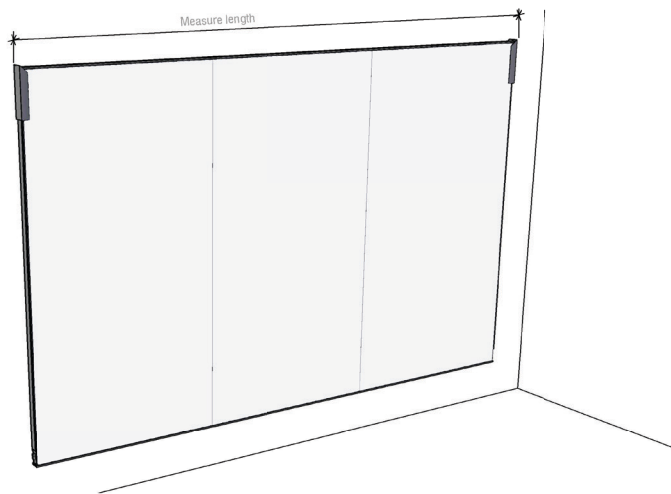

2. Measure and miter cut the top and bottom cover trim (top frame).
3. Place snap on cover trim being sure to install using a piece of soft wood blocking or a rubber mallet in order to avoid damaging the exposed finish. Start the profile aligned with the bottom/top of the panel. Once the profiles are fixed they will be difficult to remove without damaging.

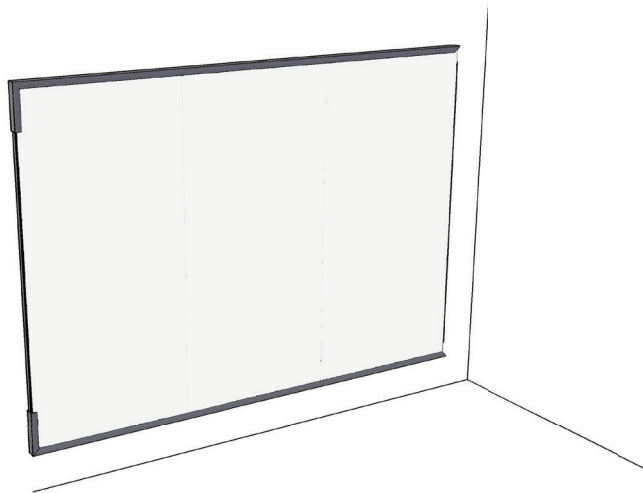



### Step Eight

1. Measure and miter cut the vertical cover trim (top frame).
2. Place snap on cover trims being sure to install using a piece of soft wood blocking or a rubber mallet in order to avoid damaging the exposed finish. Start the profile aligned with the panel. Once the profiles are fixed they will be difficult to remove without damaging.

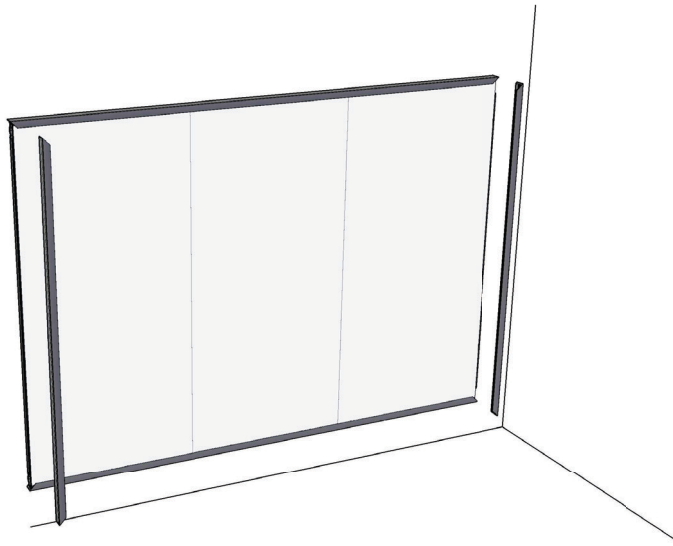

### Step Nine

1. Installation for CeramicSteel Flow is complete.

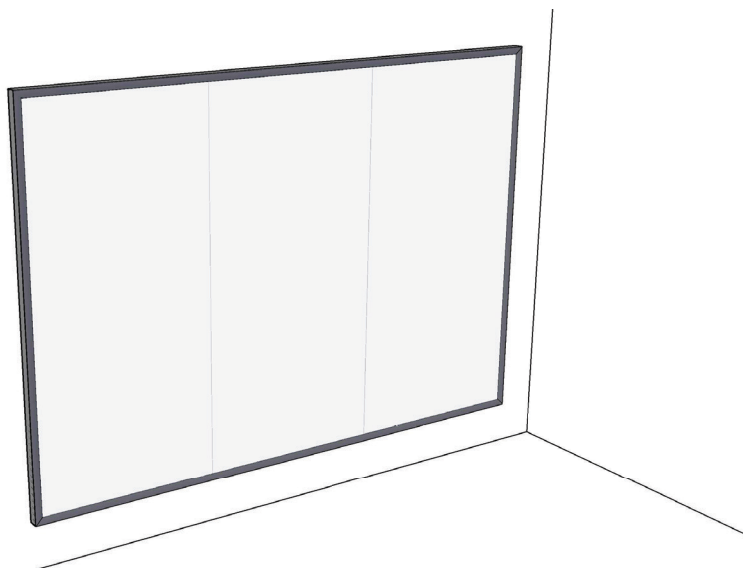

# Product Warranty

## **CeramicSteel Surface: Forever warranty**

Polyvision warrants that all porcelain-enameled surfaces and/or products made with e<sup>3</sup>™ CeramicSteel will retain its writing and erasing qualities and maintain its gloss variance and color consistency for the life of the building or for as long as the product is in use, whichever comes first.

## **Panel Construction and Mobile: 10 year limited warranty**

Polyvision warrants that our panels, under normal atmospheric conditions and when sealed from moisture, will not delaminate from the substrate or warp for a period of 10 years. Polyvision warrants that our Mobile products, when used under normal conditions, will perform as intended for a period of 10 years.

## **Accessories: 2 year limited warranty**

Polyvision warrants that our accessories, including but not limited to Collaborative ToolBar and round magnetic eraser, when used under normal conditions will perform as intended for a period of 2 years. Consumables like markers and chalk sticks are not covered by the Accessories warranty.

## **Alternative Materials: Limited Warranty**

Polyvision warrants that our glass products, including but not limited to glassboards and display cases, when used under normal conditions will perform as intended for a period of 5 years. Manufacturing defects are warranted for a period of 5 years. Polyvision warrants that our tackable products, including but not limited to Tac, when used under normal conditions will perform as intended for a period of 2 years. Tackable products are warranted under the conditional terms of interior use only.

Should any failure to conform to this warranty become apparent, then, upon written notice from the customer, Polyvision, at its option, will correct such nonconformity by repair or replacement. Correction in the manner provided above shall constitute a fulfillment of all liabilities of Polyvision with respect to the quality of the CeramicSteel. The warranty is applicable only under normal usage and maintenance and does not cover defects caused by improper handling, vandalism or abuse, or arising from failure to follow Polyvision's instructions and recommendations for maintenance.

The warranty is voided if any modifications are made to the products by the customer or other trades with or without Polyvision's written consent or prior knowledge. The warranty does not include the cost of removal or reinstallation. This warranty is effective as of June 7, 2023, and supersedes the terms and conditions of all prior surface warranties issued to the customer by Polyvision.

**This limited warranty is the sole remedy for product defects and no other express or implied warranty is provided, including but not limited to any implied warranties of merchantability or fitness for a particular purpose. Polyvision shall not be liable for consequential or incidental damages arising from any product defect.**



# 中文

---

<b>21</b>	安全要求
<b>22</b>	挂板搬运 + 存放
<b>23</b>	所需材料 + 设备
<b>24</b>	系统详细信息的要点
<b>25</b>	标准挤出端
<b>26</b>	D1 - D4 系统
<b>30</b>	安装
<b>36</b>	保修

# 安全要求

CeramicSteel Flow — 壁挂式安装易擦挂板，非地震区使用

必须向建筑物档案工程师咨询，以明确是否有任何抗震方面的要求。

	<b>▲ CAUTION</b> <b>CRUSH HAZARD.</b> Failure to properly secure board could result in personal injury.
	<b>▲ 小心</b> 挤压危险。未正确固定挂板可造成人身伤害。
<b>SAFETY INSTRUCTIONS</b>	
Read all assembly directions before beginning installation. Building construction varies greatly. The Building's Engineer of Record is responsible for the design of building walls which the boards are attached to and must verify the adequacy of the mounting hardware, even if provided by Polyvision. The building owner or designated agent is responsible for verifying that the installation is in compliance with all local codes and regulations.	
<b>安全说明</b>	
开始安装前，请阅读所有安装指引。 建筑物构造会有较大差异。建筑物档案工程师对挂板所挂建筑物的墙体设计负责，其必须验证所安装硬件是否妥当，即使该硬件是由 Polyvision 提供的。 建筑物所有人或其指定代理有责任验证挂板安装符合所有当地法规和规定。	
1078781001 修订版 A	

## 验证墙体构造

小心！墙体构造应当足以支撑挂板重量。墙体构造最低限度必须能够支撑第 12 页表 1 中所列的重量。

## 墙体构造最低要求

带有金属立筋的石膏板墙：

- 必须至少为 0.6 mm (0.02") 厚的 48.8 mm x 50 mm (1.92" x 1.97") 金属立筋
- 立筋位于最大 600 mm (24") 中心
- 必须至少为 2 x 12.5 mm (0.49") X 型石膏板墙
- 35 mm (1.34") 的石膏板墙钉位于 250 mm (12") 中心

带有木立筋的石膏板墙：

- 立筋为 SPF、DF-L 或 Hem-Fir 级别 45 mm x 70 mm (1.5" x 3.5")
- 立筋位于 600 mm (24") 中心
- 对于美国，必须至少为 25 mm (5/8") 厚的 X 型石膏板墙，对于欧盟，则必须至少为 2 x 12.5 mm (1/2")
- 35 mm (#6 x 1-1/4") 的石膏板墙钉位于 250 mm (12") 中心



# 挂板搬运 + 存放

## 搬运

- 在装运 CeramicSteel 挂板时，挂板使用牛皮纸或自粘性透明聚乙烯膜加以保护。安装前一直将挂板留在原始包装箱内。
- 小心搬运，防止受损。
- 搬运时切勿让挂板从货堆上滑下。应当始终举起挂板，令其保持竖直向上时搬移。
- 切勿将挂板竖直放置于地板上。以防挂板边缘受损。
- 防止尘土落在挂板上或两个挂板之间，以避免挂板表面受损、刮擦或产生缺陷。
- 搬运挂板时，请遵守与人员防护相关的所有安全指示。
- 防止挂板表面出现锯屑和火花（金属颗粒）。
- 当使用电动工具对 CeramicSteel 进行切割或钻孔时，挂板将会碎裂。手动切割可导致挂板边缘出现大约 2 mm 的碎裂。当碎裂宽度超过 2 mm 时，请检查切割工具的状态，并检查挂板是否有足够支撑和夹合力，以防止其产生振动。
- 所有切割或钻孔部分都应当使用 PVC 胶带和/或覆盖/密封型材或密封垫圈进行保护，防止挂板受潮。
- 如需了解详细的加工说明，请查阅加工说明。

## 存放

- 保持挂板干燥且没有碎屑。
- 在 50-90 °F (10-32 °C) 的温度下存放挂板。
- 对于室外存放的任何挂板，应当做好应对恶劣天气的防护措施。
- 将挂板放在不会积水的坚硬平坦的表面。
- CeramicSteel 挂板的堆叠高度不得超过 3 英尺。
- 不得将挂板以竖直方式存放，否则挂板四角很容易受损。

如果您有任何问题、疑问或请求，请致电联系当地的制造商、区域销售经理或 Polyvision 客户服务中心。可访问 [polyvision.com](http://polyvision.com)，联系 Polyvision 的全球客户服务团队。

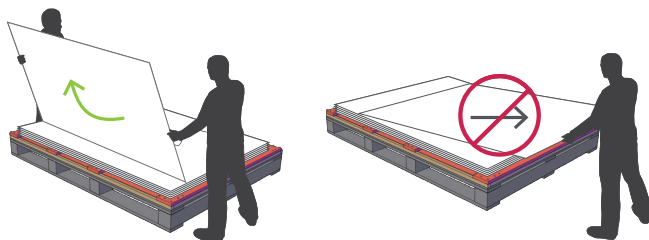

# 所需材料 + 设备

## 电气设备

1. 电钻
2. 斜切锯
3. 研磨机
4. 竖锯
5. 工业吸尘器

## 硬件设备

1. 水平仪（建议使用激光水平仪）
2. 铝导轨
3. 粉笔线
4. 与墙配套的墙锚
  - 对于石膏板墙，请使用带 #8 x 1-1/4" (4 mm x 35 mm) 自攻螺丝的 8 号塑料墙锚。
  - 对于石墙，必须使用安装工根据实际情况提供的墙锚和螺栓
  - 建议中心区的墙锚间距为 406 mm (16") 至 610 mm (24")
5. 垫片 1 mm - 2 mm - 3 mm (1/32" - 1/16" - 1/8")
6. 软木板长度为  $\pm 50$  mm x 25 mm x 300 mm (2" x 1" x 12")，或使用橡胶锤敲入覆盖条
7. 玻璃吸盘提升器 (2)

## 所含硬件

1. 墙锚
2. 螺栓



## 系统详细信息的要点

下面的图像中所列出的详细信息，显示了压饰条的安放位置，以及材料该如何安装。重要事项：可以在尽可能多的位置将压饰条固定到立筋上，水平方向至少应当每 24" o.c. 固定一处，垂直方向则至少应当每 18" o.c. 中心固定一处。

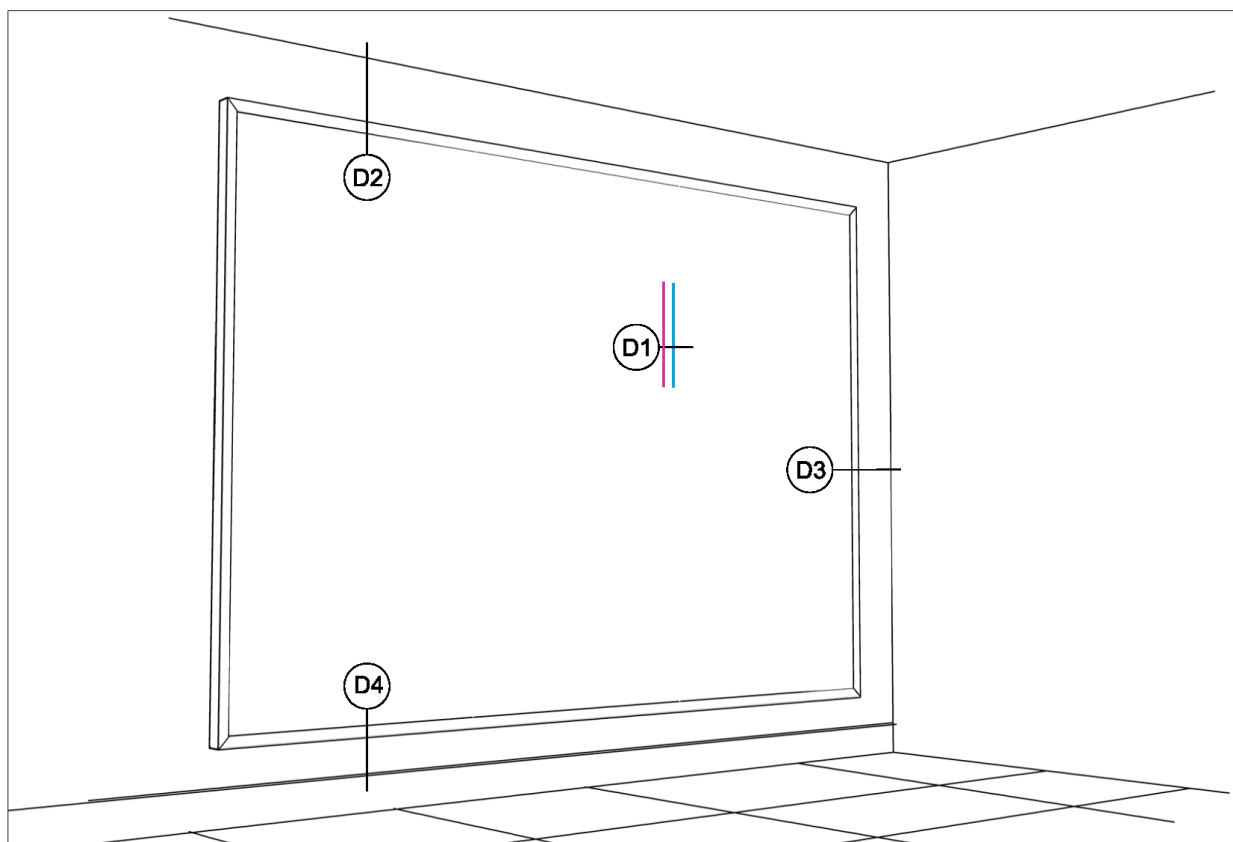



# 标准挤出端

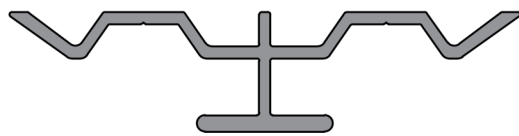

中架



底架

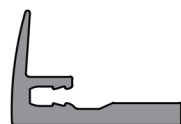

顶架



# D1 | 垂直对接接头

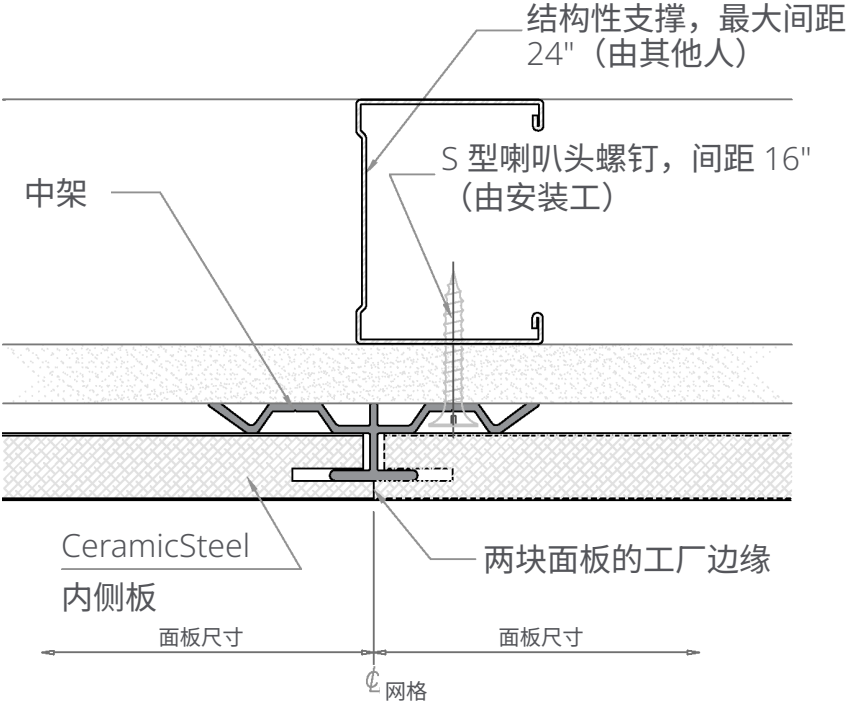

## D2 | 天花板上的面板头部

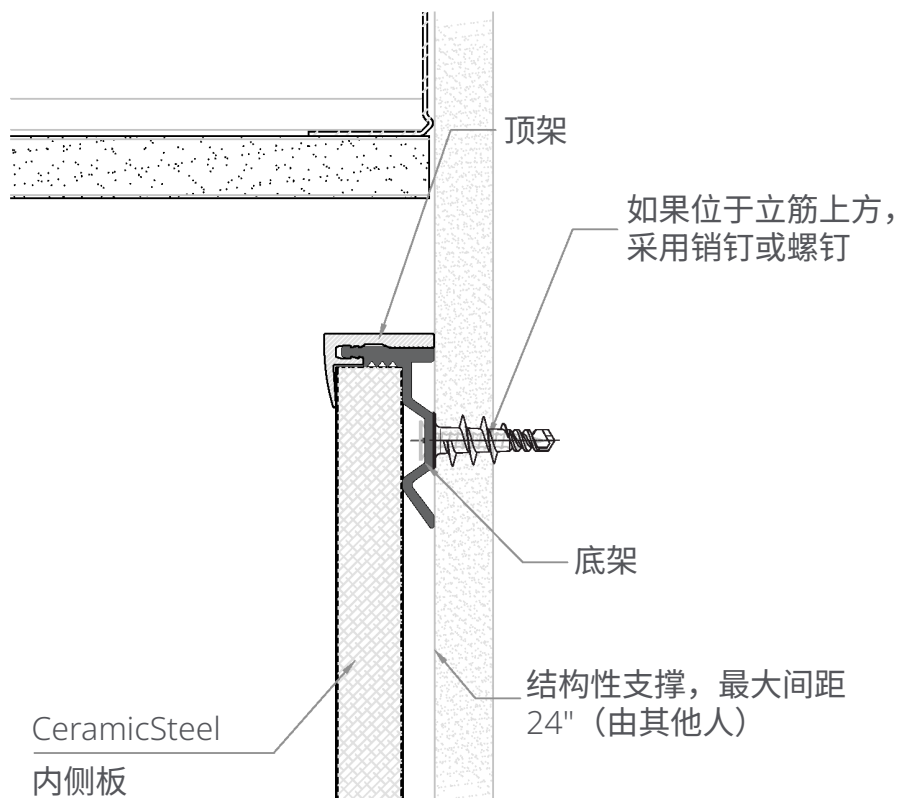

# D3 | 墙体面板顶端

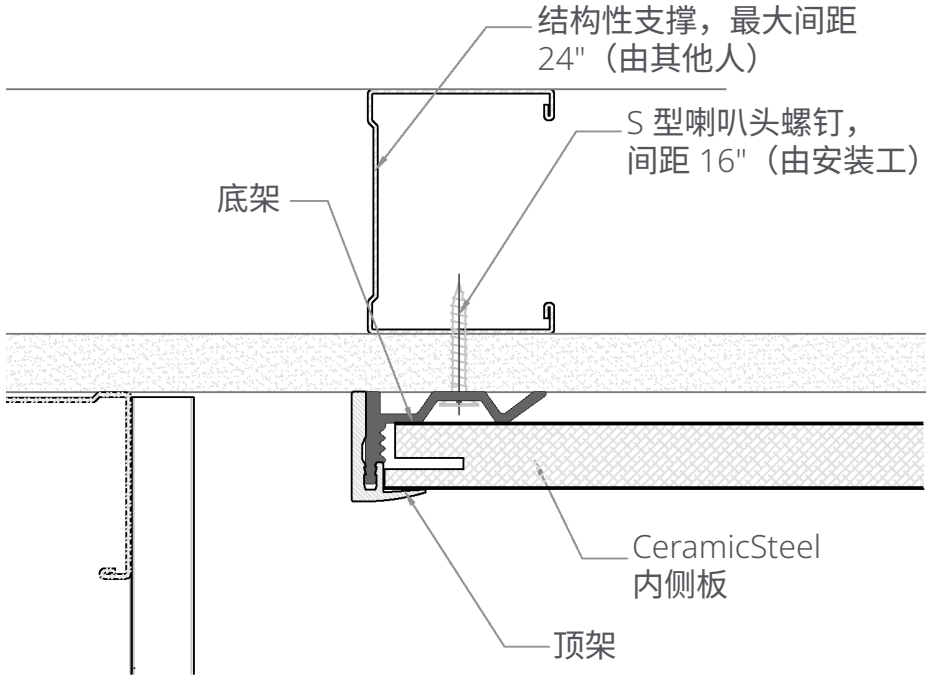

## D4 | 面板底线

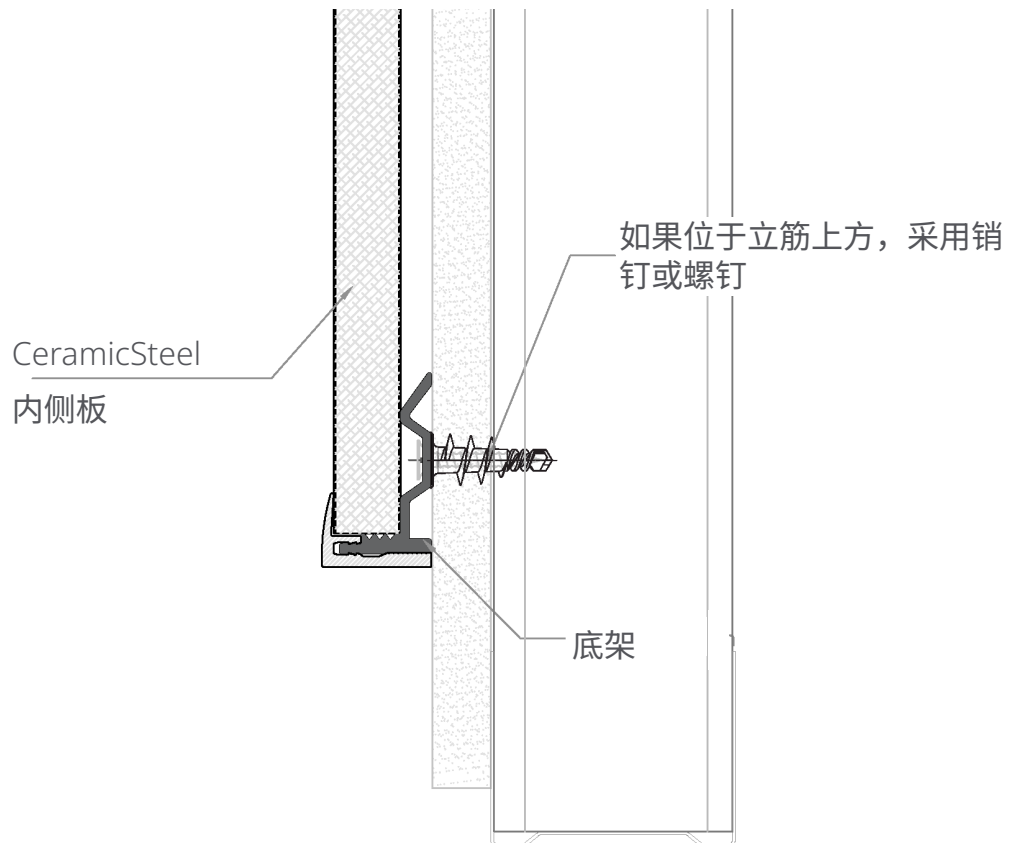

# 安装

## 安装 CeramicSteel Flow 前

1. 确认具备所需设备，且提供的材料准确无误。
2. 针对装修好的地板表面提供恰当保护。
3. 如果需要针对电子插座或开关对挂板进行切割，请参照以下说明
  - 可以首先钻一导孔，然后用带有至少 14 TPI (每英寸锯齿数) 金属切削刀片的竖锯切割，可制成针对照明开关和电器插座使用的方形切口。
  - 所有切割都应当通过使用保护性复合膜和普通封口胶带贴合层保护，让装饰面朝上。在所有区域贴上封口胶带。确保贴上足够多的封口胶带，让面板表面不会接触到锯子底座。
  - 可以使用锉刀或细砂纸磨去除切割后留下的金属毛刺。

产品	重量 (kgs/lbs)
Flow 1830	28 kgs/61.7 lbs
Flow 2420	37 kgs/81.5 lbs

## 第一步

1. 从底部型材的水平线开始。推荐使用激光水平仪。在型材和墙角线之间，务必留出至少 3 mm (1/8") 的间隙。
2. 在墙上标记好孔位，然后钻孔。
3. 使用提供的墙锚连接底架。参见表 2，了解型材尺寸。

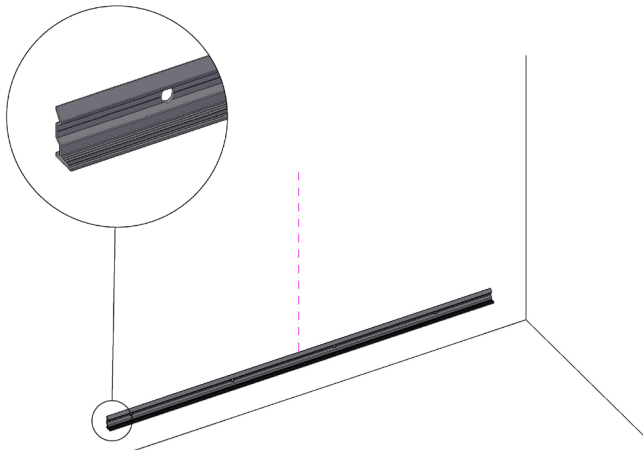

面板	数量	水平型材
1 个面板	2	1195 mm (47 1/16")
2 个面板	2	2380 mm (93 11/16")
3 个面板	2	3565 mm (140 5/16")
4 个面板	2	4750 mm (187")

## 第二步

1. 从垂直型材（底架）的水平线开始。推荐使用激光水平仪。在型材和任何现有墙壁之间，务必留出至少 3 mm (1/8") 的间隙。
2. 在墙上标记好孔位，然后钻孔。

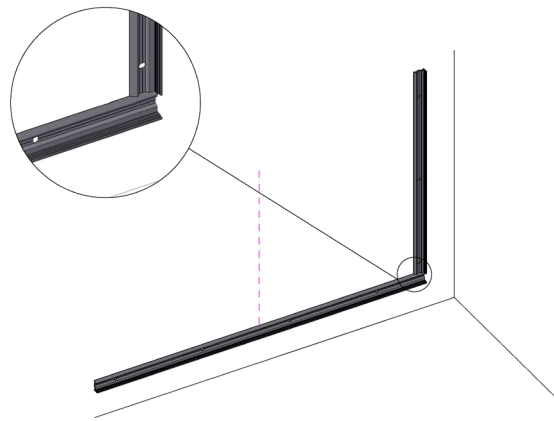

垂直装饰条长度		
产品	英寸	毫米
Flow 1830	69- 11/16	1770
Flow 2420	92- 7/8	2360

## 第三步

1. 对于顶架和相邻的底架，请重复第 1 步和第 2 步。
2. 在墙上标记好孔位，然后钻孔

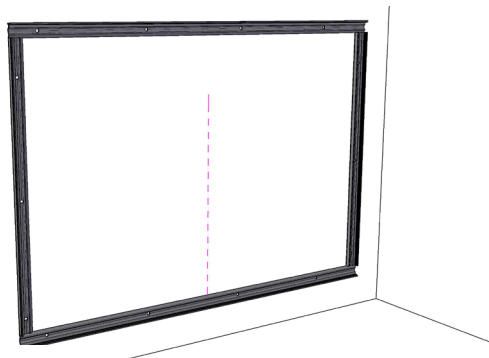

#### 第四步

1. 安装第一块面板前，找到徽标在右下角的面板。（注意，徽标并非根据真实尺寸绘制。）这块面板需要为最右边的面板。本安装指南显示带徽标的面板为第一块要安装的面板。从右至左安装面板。

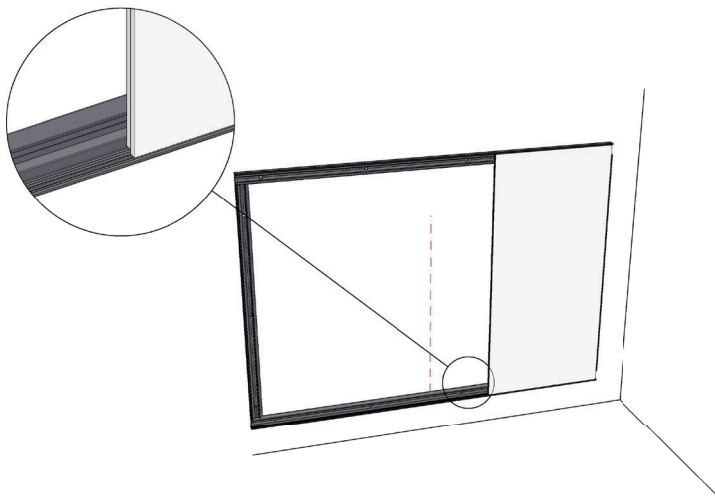

2. 将第一块面板（带徽标）固定到位，然后使用临时 8" (200 mm) 装饰条将面板放置到位。面板必须能匹配到垂直端型材，以及底部水平型材。

切割成对的卡位挤出端，8" (200mm) 长，一端有 45 度斜角。这可用于临时固定第一个面板，直至垂直联接花键安装牢固。

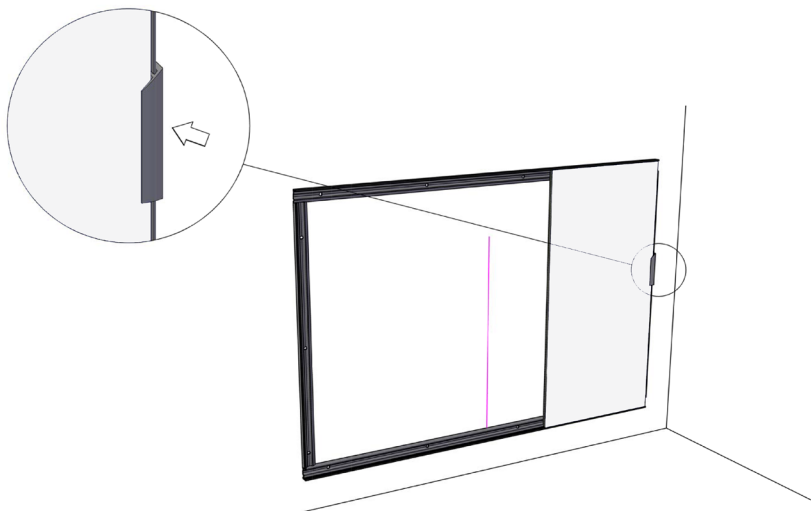



## 第五步

1. 通过将金属挤出端滑入面板侧面的沟槽内，将中架（H 型材）从垂直端型材相反的方向插入到面板垂直面。
2. 根据墙体的不同类型，可通过 H 型材的平坦部分直接锚固，或者对墙体预先打孔，安装恰当类型的墙锚。

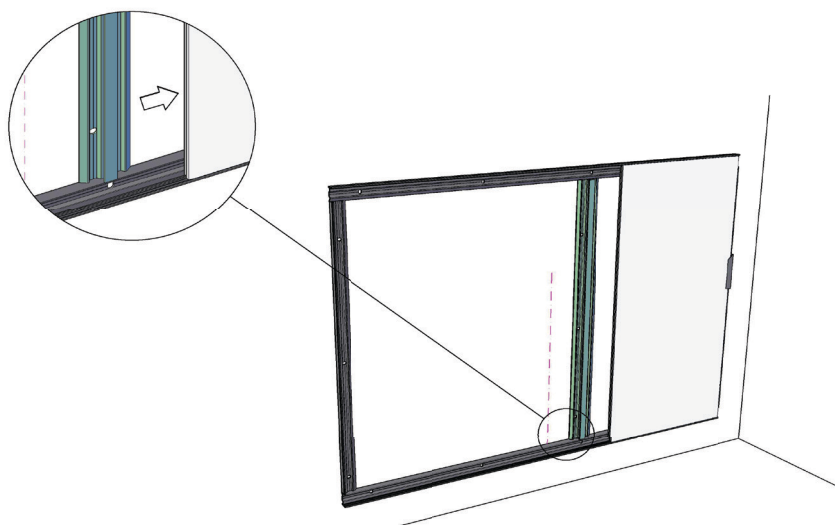

## 第六步

1. 对其余面板重复第 5 步
2. 使用临时 8" (200 mm) 装饰条将最后一块面板固定到位。

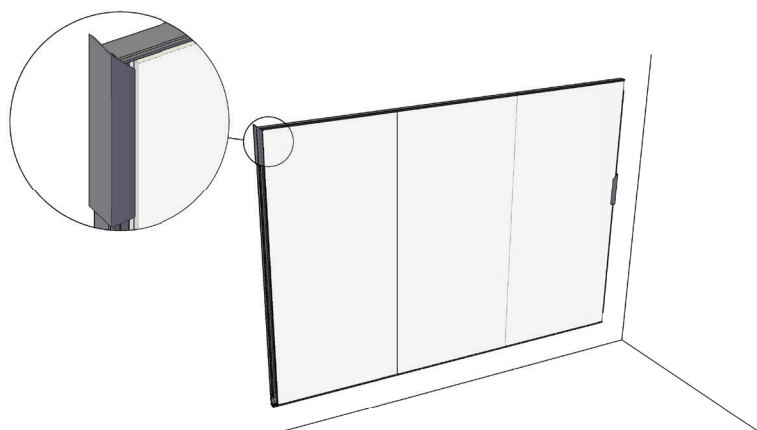

## 第七步

1. 将临时卡扣锁在垂直两端的装饰条上。

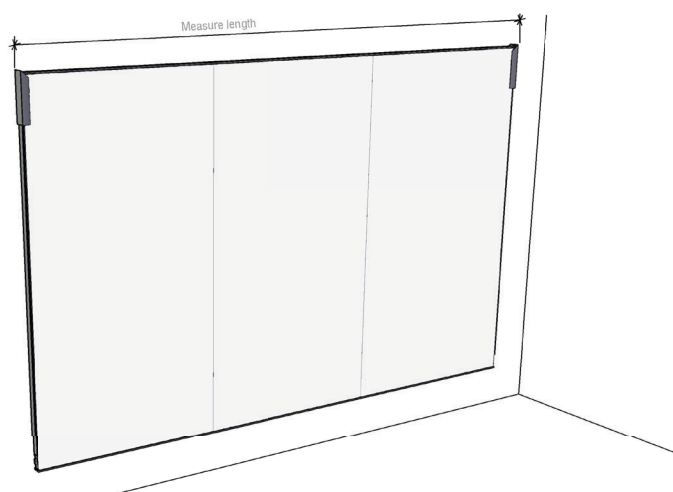

2. 进行测量，然后对装饰条顶部和底部进行斜切（顶架）。
3. 将卡扣卡在装饰条上，务必使用一块软木塞或橡胶锤来安装，以避免损坏暴露在外的饰面。开始让型材对齐面板的底部/顶部。当型材固定好之后，很难在不损坏的情况下将其取下。

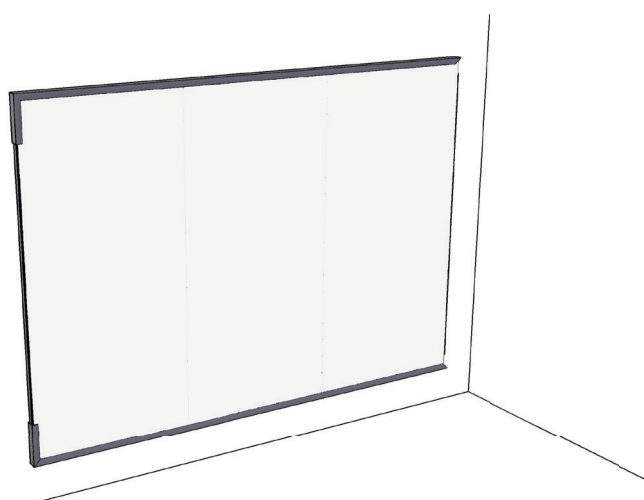

## 第八步

1. 进行测量，然后对垂直装饰条（顶架）斜切。
2. 将卡扣卡在装饰条上，务必使用一块软木塞或橡胶锤来安装，以避免损坏暴露在外的饰面。开始让型材与面板对齐。当型材固定好之后，很难在不损坏的情况下将其取下。

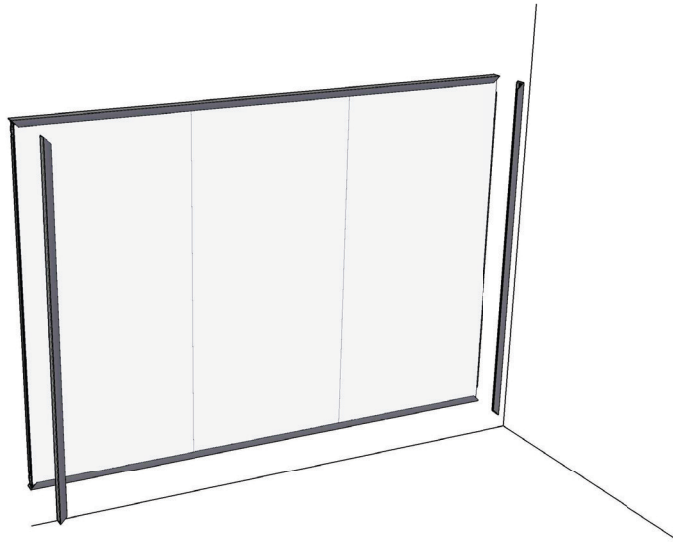

## 第九步

3. CeramicSteel Flow 的安装即告完成。

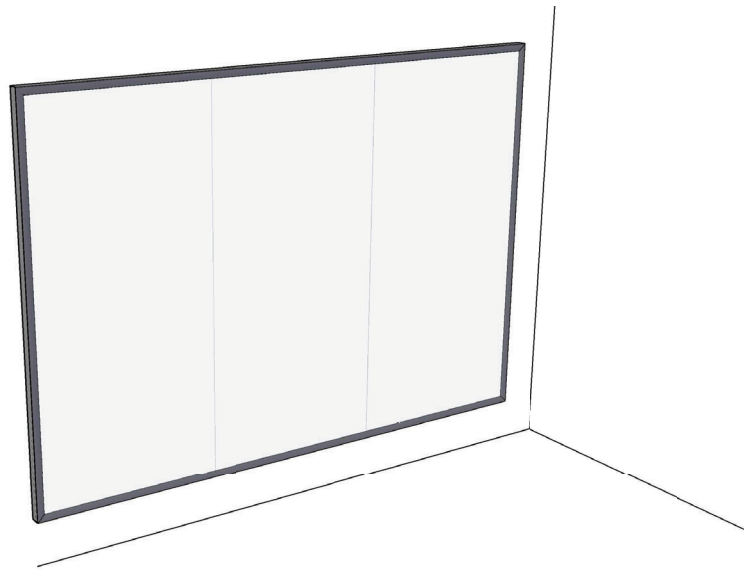

# 协作性产品保修

## CeramicSteel 表面：永久保修

Polyvision 保证，所有采用 e<sup>3</sup>™ CeramicSteel（高端书写表面）或 a<sup>3</sup>™ CeramicSteel（协作性产品）制成的搪瓷表面和/或产品将保持其书写和擦除品质，并且在建筑的使用寿命或产品使用周期内（不管哪个在先）保持光泽变化和颜色一致性。

## 面板构造：10 年有限质保

Polyvision 保证，在正常大气环境以及密封防潮的情况下，我们的挂板在 10 年内不会基底脱层或翘曲。

如果明显未遵守此保证，则 Polyvision 将在收到客户书面通知后自行选择通过修理或更换来纠正这种不一致。用上述方法实施的纠正应该使 CeramicSteel 能够实现 Polyvision 的所有功能。此保证仅适用于正常使用和维护，不涵盖由不正确处理、蓄意破坏或滥用，或者未遵循 Polyvision 维护说明和建议所造成的缺陷。

如果客户或者经过或未经 Polyvision 书面同意或事先知悉的其他商行对产品进行了修改，则此保证无效。此保证不包含拆卸或重新安装的费用。此保证 2009 年 6 月 4 日开始生效，并且可替代 Polyvision 向客户发布的所有事先表面保证的条款和条件。

此有限保证是产品缺陷的唯一补救办法，我们未提供其他明示或暗示保证，包括但不限于任何适用于特定用途的适销性或适用性的暗示保证。Polyvision 不对由任何产品缺陷造成的间接或附带赔偿损失负责。



# 日本語

---

<b>39</b>	安全性の要件
<b>40</b>	パネルの取り扱いと保管
<b>41</b>	必要な工具と部品
<b>42</b>	システムの主な詳細
<b>43</b>	標準の突出しジョイント
<b>44</b>	システムD1～D4
<b>48</b>	設置
<b>56</b>	保証

# 安全性の要件

## CeramicSteel Flow — 壁掛け式ドライイレースボード、非耐震用途

耐震要件の有無については、設計担当者にご相談ください。

	<b>▲ CAUTION</b> <b>CRUSH HAZARD.</b> Failure to properly secure board could result in personal injury.
	<b>▲ 警告</b> 圧迫の危険。ボードを正しく固定しないと、人身事故につながる可能性があります。
<b>SAFETY INSTRUCTIONS</b>	
Read all assembly directions before beginning installation. Building construction varies greatly. The Building's Engineer of Record is responsible for the design of building walls which the boards are attached to and must verify the adequacy of the mounting hardware, even if provided by Polyvision. The building owner or designated agent is responsible for verifying that the installation is in compliance with all local codes and regulations.	
<b>安全上の注意事項</b>	
設置にあたり、組立指示をすべてお読みください。 建物の構造は非常にさまざまです。設計担当者は、ボードを設置する壁の構造と、取付金具がPolyVisionから提供されたものであっても、その適性について確認してください。 建物の所有者または指定された代理店は、製品が現地の条例および規制に従って設置されていることを確認してください。	
1078781001改訂A	

### 壁の構造を確認する

警告！壁は、ボードの重量を支えられる適正な構造である必要があります。壁の構造は最低限、表1（12ページ）に記載された重量を支えられるものである必要があります。

### 壁の構造の最低要件

金属製スタッドを使用したドライウォールの場合：

- 厚さ0.6 mm（0.02インチ）以上、金属製スタッド 48.8 mm x 50 mm（1.92 x 1.97インチ）
- スタッドの心々最大600 mm（24インチ）
- 厚さ2 x 12.5 mm（0.49インチ）以上の石膏ドライウォール（Xタイプ）
- 35 mm（1.34インチ）ドライウォールねじ、心々250 mm（12インチ）

木製スタッドを使用したドライウォールの場合：

- スタッドグレードSPF、DF-LまたはHem-Fir 45 mm x 70 mm（1.5 x 3.5インチ）
- スタッドの心々600 mm（24インチ）
- 厚さ25 mm（5/8インチ）以上の石膏ドライウォール（Xタイプ）（米国の場合）、または2 x 12.5 mm（1/2インチ）（EUの場合）
- 35 mm（6 x 1-1/4インチ）ドライウォールねじ、心々250 mm（12インチ）



# パネルの取り扱いと保管

## 取り扱い

- CeramicSteelパネルは、出荷時はクラフト紙または透明な粘着ポリエチレンフィルムで保護されています。設置するまで、パネルは梱包されていた箱で保管してください。
- 損傷を防ぐため、取り扱いに注意してください。
- 取り扱い中はパネルをスタックから滑らせて持ち上げないでください。パネルを持ち上げたり移動したりするときは、常に垂直に保ってください。
- パネルは決して床の上に立てて置かないでください。これは、エッジの損傷を防ぐためです。
- パネル表面の損傷、擦り傷、不具合を防ぐため、パネル上またはパネル間にごみが付着したままにしないでください。
- パネルを取り扱う際は、怪我をしないよう、安全上の注意事項に従ってください。
- パネル表面をおがくずやスパーク（金属粒子）から保護してください。
- CeramicSteelは、電気工具で切断したり穴を開けたりすると、欠けることがあります。手作業で切断すると、エッジから最大でおよそ2mm欠けることがあります。欠けた部分が2mmを超える場合は、切断工具の状態を確認するとともに、パネルが振動しないよう適切に支持、固定されていることを確認してください。
- 切断した部分や穴を開けた部分はすべて、湿度から保護するため、PVCテープやシーリングプロファイル、またはシーリングワッシャーで覆ってください。
- 取り扱い方法について詳しくは、取り扱い上の注意事項をご覧ください。

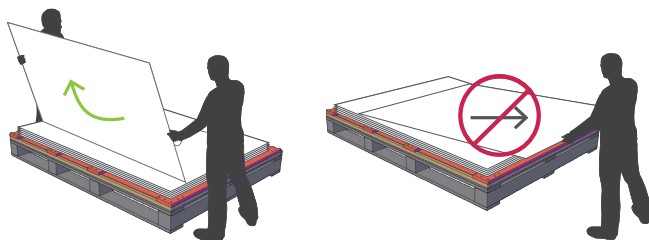

## 保管

- パネルは乾いた状態で、ごみが付着しないように保管してください。
- パネルは50~90 °F (10~32 °C) の温度下で保管してください。
- 屋外で保管するパネルはすべて、厳しい気象条件から保護してください。
- パネルは堅く平らな表面に置いてください。水の溜まる場所には保管しないでください。
- CeramicSteel パネルは3枚以上重ねて保管しないでください。
- パネルを立てて置いたり、角の部分が損傷しやすい状態で保管したりすることは絶対におやめください。

お困りの場合、または質問や要望がございましたら、お住まいの地域の製造所、販売マネージャー、Polyvisionカスタマーサービスまでお問い合わせください。Polyvisionグローバルカスタマーサービスには、polyvision.comからご連絡いただけます。



# 必要な工具と部品

## 電気工具

1. ドリル
2. マイターソー
3. グラインダー
4. ジグソー
5. 業務用掃除機

## 金物工具

1. 水準器（レーザー水準器を推奨）
2. アルミストレートガイド
3. チョークライン
4. 壁に適合したアンカー
  - 壁が石膏ボードの場合は、No.8プラスチックウォールアンカーと、8 x 1-1/4インチ（4 mm x 35 mm）のセルフドリルねじを使用してください。
  - 石壁の場合は、アンカーとねじは条件に応じて取付業者が提供する必要があります。
  - 推奨されるアンカーの間隔は、心々406 mm（16インチ）から610 mm（24インチ）です。
5. シム：1 mm - 2 mm - 3 mm（1/32インチ - 1/16インチ - 1/8インチ）
6. カバーストリップの取り付けに使用する、長さ約 50 mm x 25 mm x 300 mm（2 x 1 x 12インチ）の柔らかいウッドブロックまたはゴム製の木槌
7. グラスサクシオンカップリフター（2個）

## 付属の金具

1. アンカー
2. ねじ



## システムの主な詳細

下図に示されている詳細は、パネルプロファイルの位置と各 부품の設置方法です。重要：プロファイルはできるだけ多くの場所でスタッドに固定し、少なくとも水平で心々24インチ、垂直で心々18インチである必要があります。

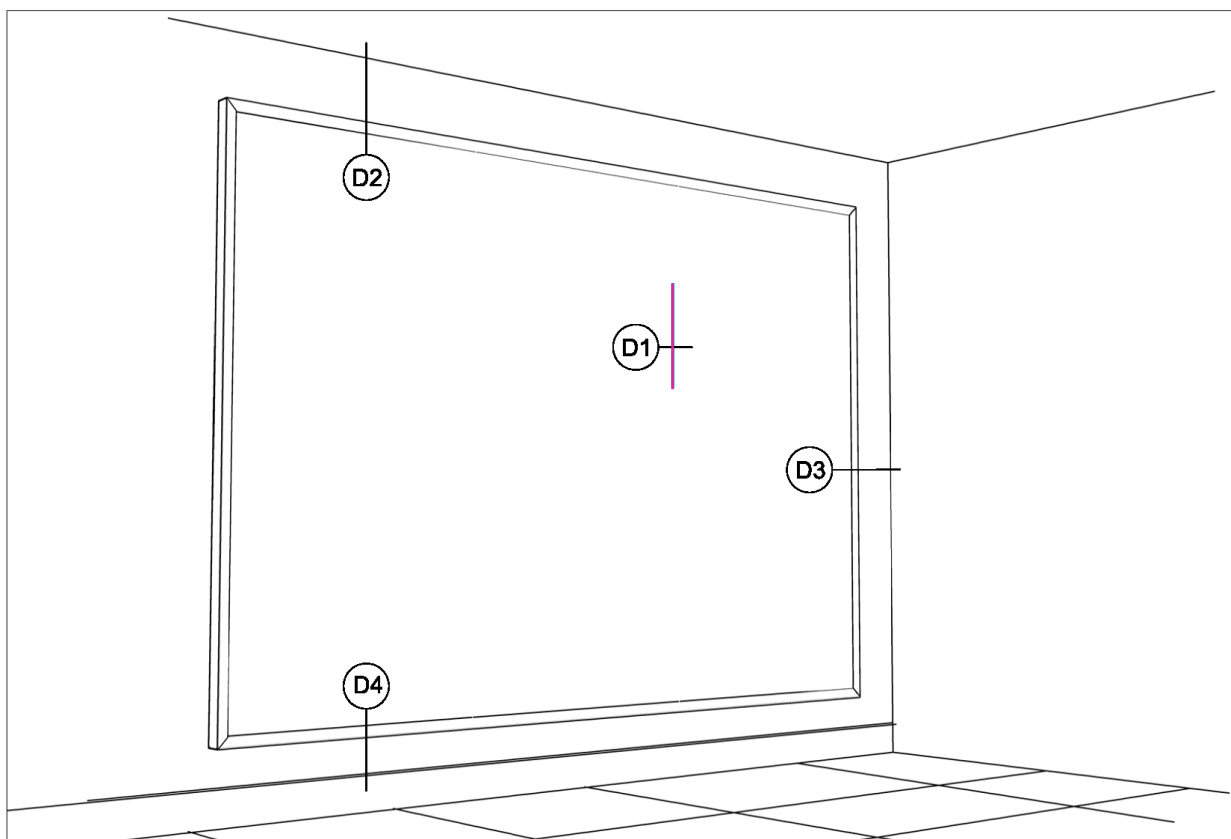

## 標準の突出しジョイント

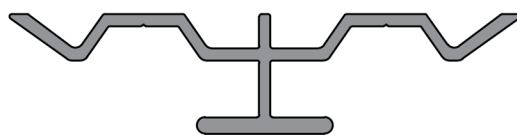

ミッドフレーム



ベースフレーム

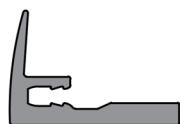

トップフレーム

# D1 | 垂直突合せジョイント

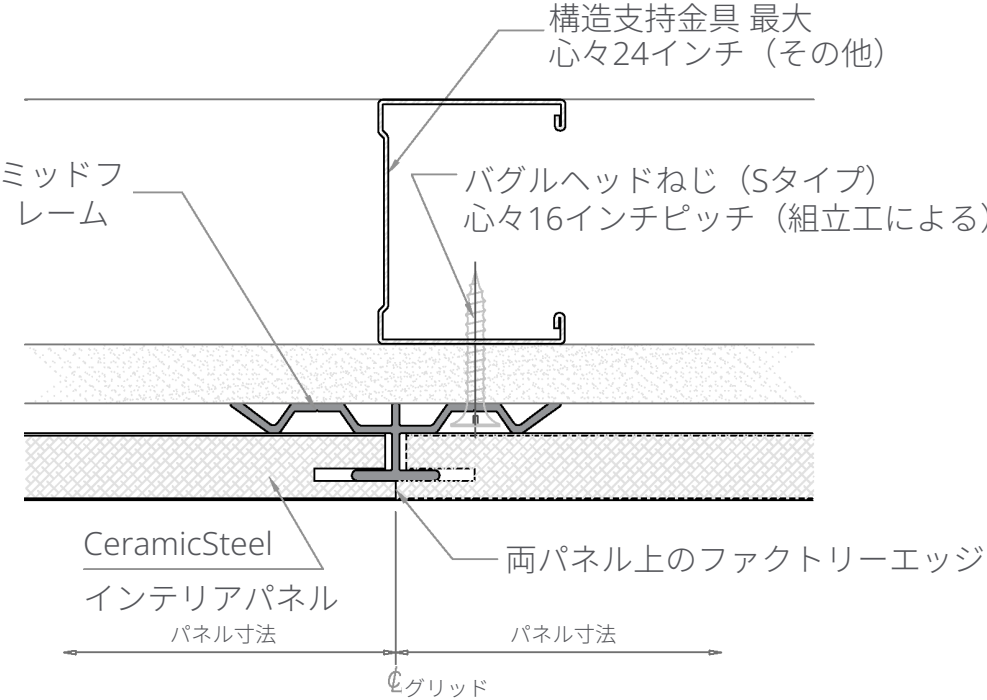

## D2 | パネル上端（天井側）

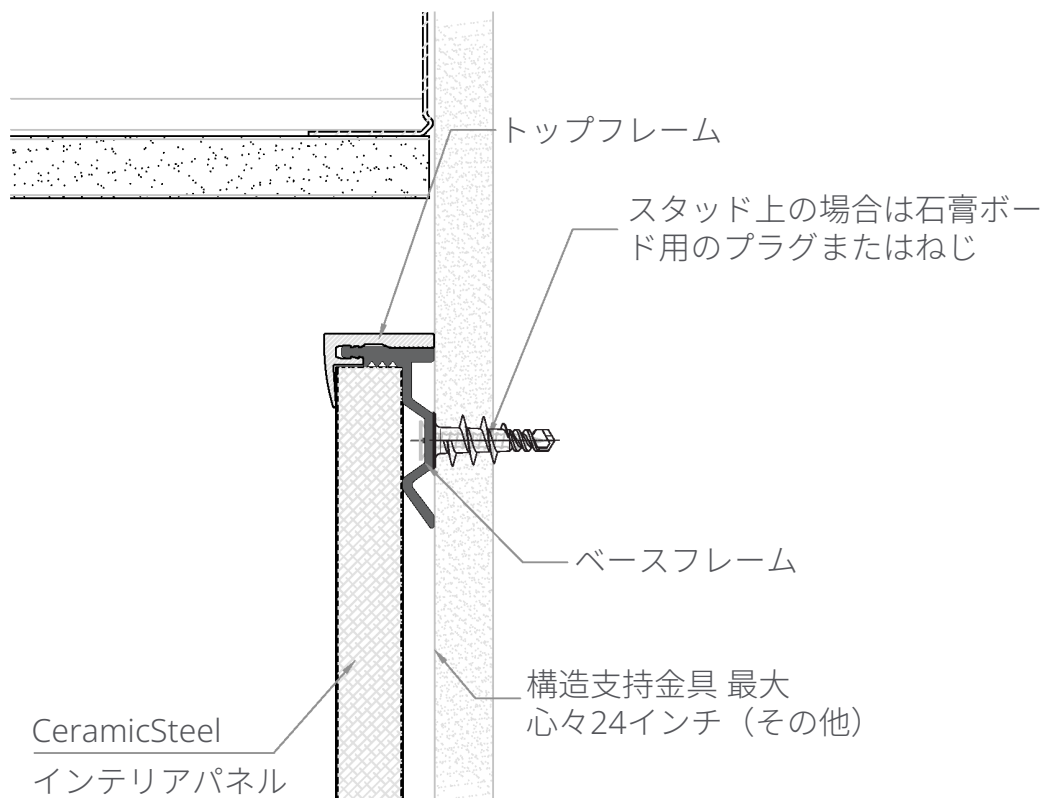

# D3 | パネル端部 (壁側)

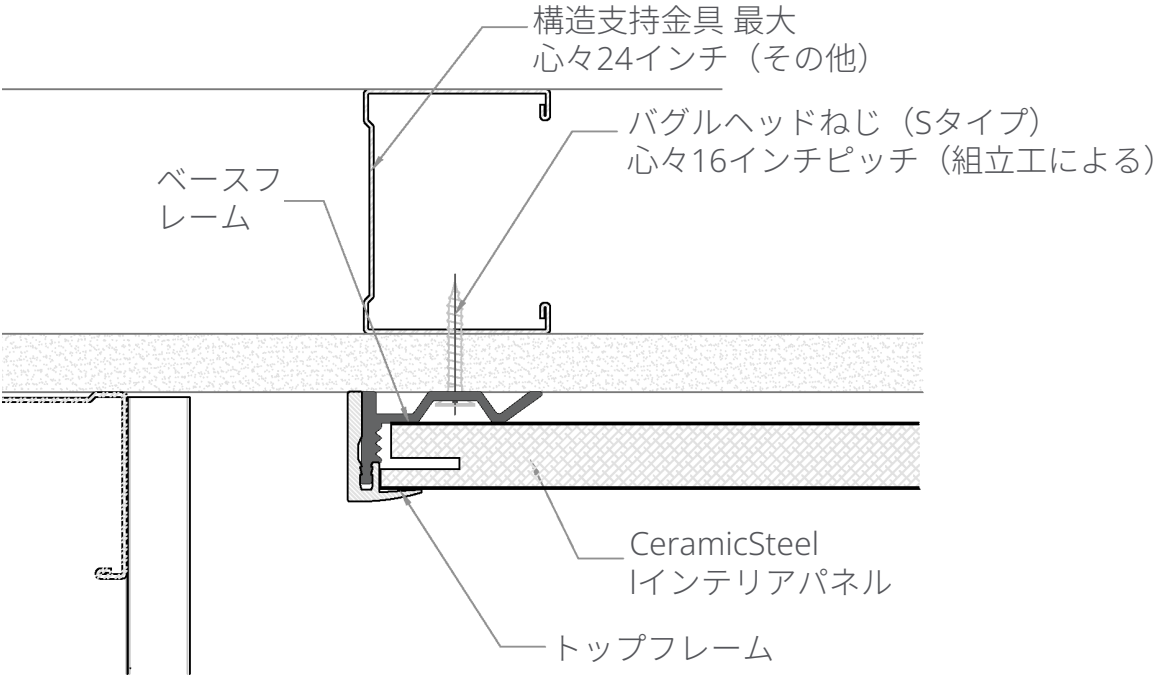

## D4 | パネル下部

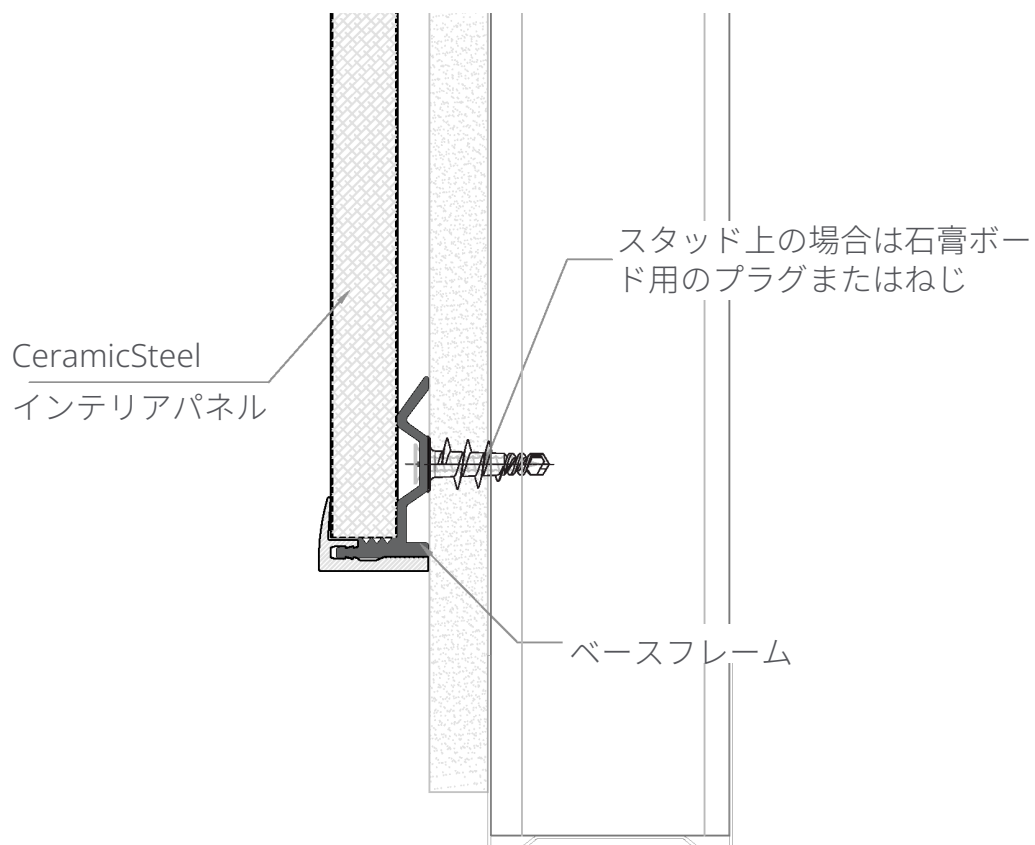

# 設置

## CeramicSteel Flowを設置する前に

1. 必要な工具がそろっていること、梱包された部品がそろっていることを確認してください。
2. 床の塗装表面を適切に保護してください。
3. コンセントやスイッチの部分を切り抜く必要がある場合は、以下の手順に従ってください
  - 電灯スイッチや電気コンセント用に四角く切り抜く際は、まず下穴をあけてから、少なくとも14TPI（歯数/インチ）の金属切断用ブレードを装着したジグソーで切断します。
  - 切断はすべて、保護ポリフィルムと一般的なマスキングテープを重ねて装着した仕上げ面を上にして行ってください。全面にマスキングテープを貼ってください。ジグソーのベースプレートから表面を保護するため、テープが隙間なく貼られていることを確認してください。
  - 切断後に残った金属バリは、やすりまたは細かいサンドペーパーで取り除くことができます。

製品	重量 (kg/ポンド)
Flow 1830	28 kg/ 61.7ポンド
Flow 2420	37 kg/ 81.5ポンド

## ステップ1

1. 下部プロファイルの水平ラインから始めます。レーザー水準器が推奨されます。プロファイルとウォールベースモールディングの間は少なくとも3 mm（1/8インチ）空けてください。
2. 壁にしるしを付けて、穴をあけます。
3. 付属するアンカーを使用してベースフレームを設置します。プロファイルの寸法については表2を参照してください。

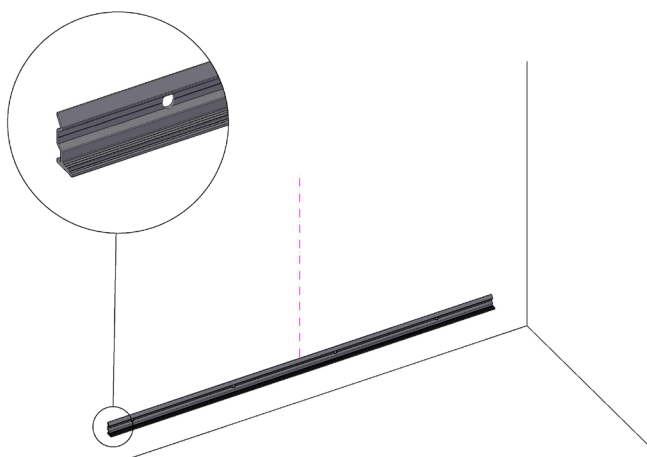

パネル	数量	水平プロファイル
パネル1	2	1,195 mm (47 1/16インチ)
パネル2	2	2380 mm (93 11/16インチ)
パネル3	2	3565 mm (140 5/16インチ)
パネル4	2	4,750 mm (187インチ)



## ステップ2

1. 垂直プロファイル（ベースフレーム）の水平ラインから始めます。レーザー水準器が推奨されます。プロファイルとすべての壁の間は少なくとも3 mm（1/8インチ）空けてください。
2. 壁にしるしを付けて、穴をあけます。

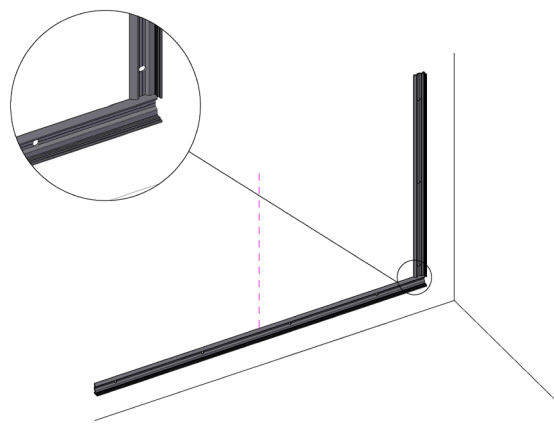

垂直トリムの長さ		
製品	インチ	mm
Flow 1830	69-11/16	1770
Flow 2420	92-7/8	2360

## ステップ3

1. 上部プロファイルおよび隣接するベースフレームについて、ステップ1と2を繰り返します。
2. 壁にしるしを付けて、穴をあけます。

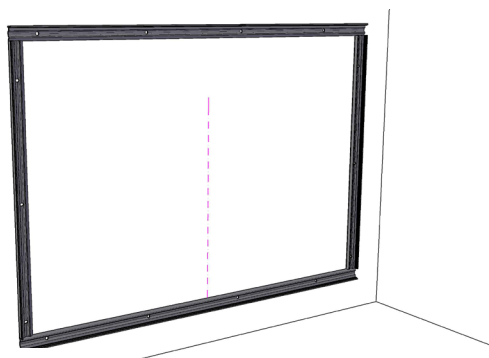

#### ステップ4

1. 最初のパネルを設置する前に、パネルのロゴが右下端にくるようにしてください。（下図のロゴは実際のサイズではありません）。ロゴの付いたパネルが、一番右側のパネルになります。この設置ガイドでは、ロゴの付いたパネルを最初に設置するパネルとしています。パネルは右側から順に設置します。

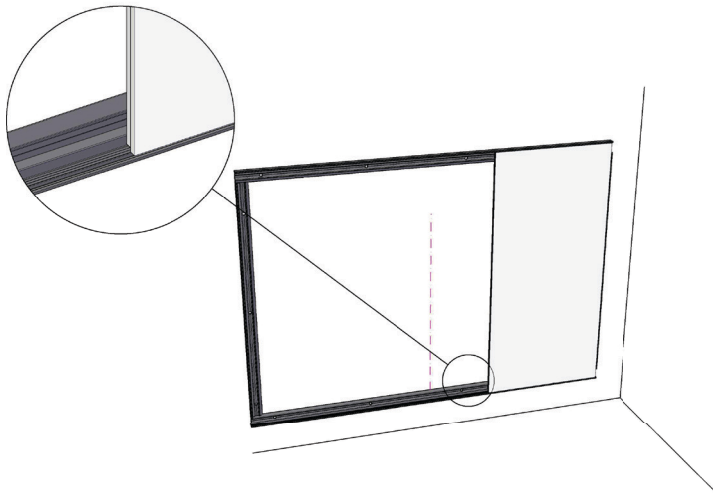

2. 最初のパネル（ロゴ付き）を所定の位置に設置し、テンポラリーカバートリム8インチ（200 mm）でその場所に保持します。パネルは、垂直のエンドプロファイルおよび水平の下部プロファイルにぴったりはまっている必要があります。

トリム突出しジョイントのスナップを2個1組で、片側45度、長さ200 mm（8インチ）にマイターで切断します。カットしたスナップは、垂直接合用スプラインを取り付けて固定するまで、1枚目のパネルを一時的に保持するために使用します。

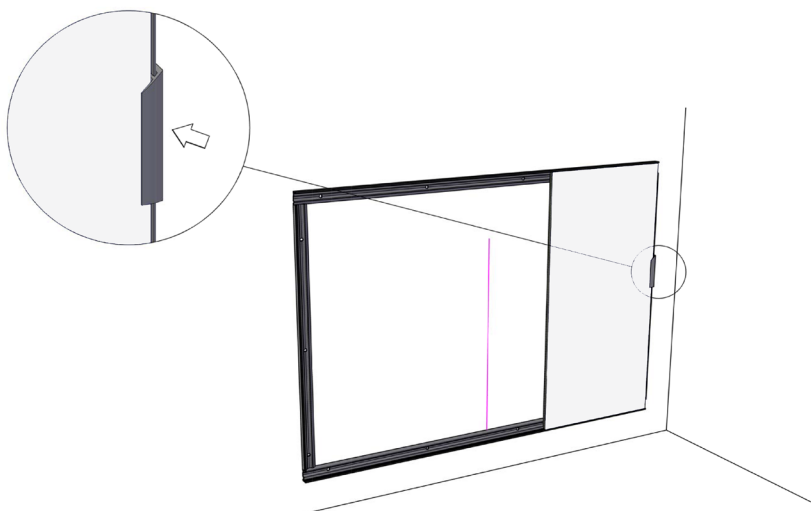

## ステップ5

1. ミッドフレーム（Hプロファイル）を挿入します。パネル側面の溝に金属製の突出しジョイントをスライドさせて、パネルの垂直のエンドプロファイルとは反対側の垂直側面にはめ込みます。
2. 壁の種類によっては、Hプロファイルの平らな部分を直接固定するか、適切な種類のアンカーに合わせて壁にあらかじめ穴をあけます。

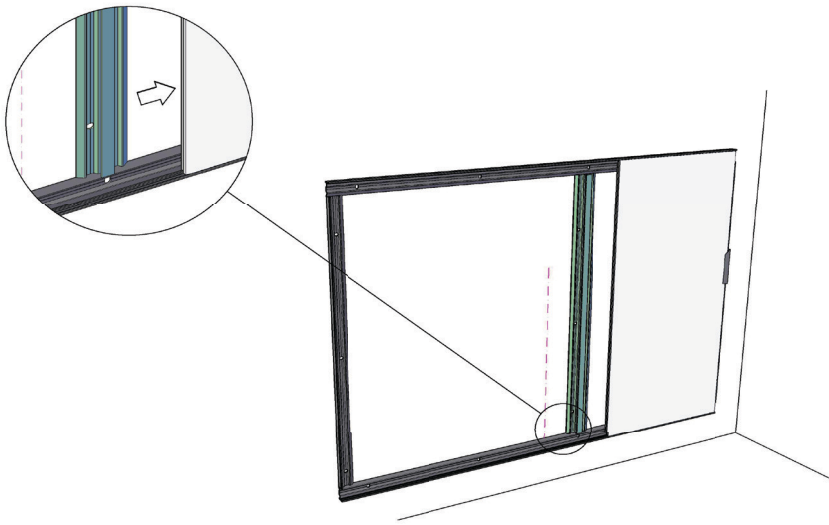

## ステップ6

1. 残りのパネルについて、ステップ5を繰り返します。
2. 最後のパネルを所定の位置に設置し、テンポラリーカバートリム8インチ（200 mm）でその場所に保持します。

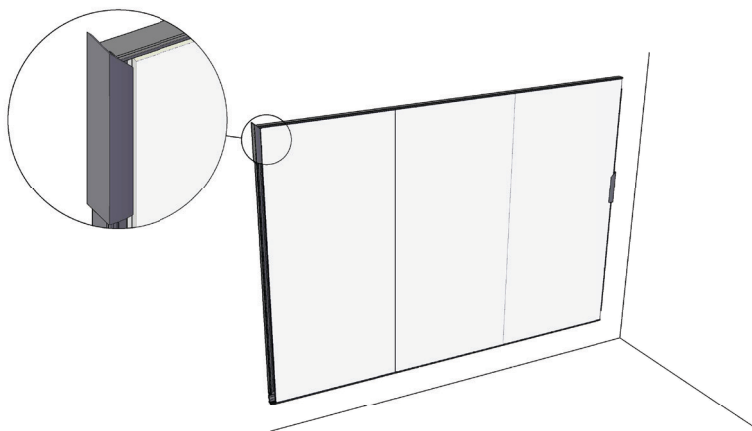

## ステップ7

1. 垂直プロファイルの両端に設置したカバートリム上に、テンポラリースナップを取り付けます。

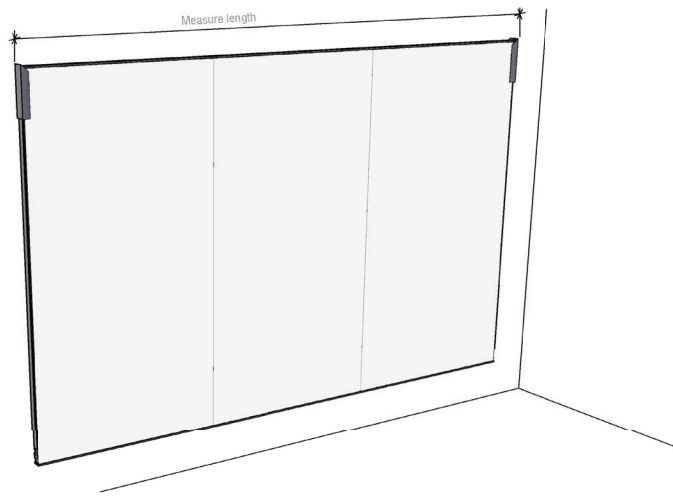

2. 上部および下部のカバートリム（トップフレーム）を測定し、マイターで切断します。
3. カバートリム上にスナップを置き、露出した仕上げ面の損傷を避けるため、柔らかいウッドブロックまたはゴム製の木槌でしっかりと取り付けます。パネルの下部または上部にプロファイルに合わせてから開始します。一度プロファイルを固定すると、損傷ないように取り外すことは難しくなります。

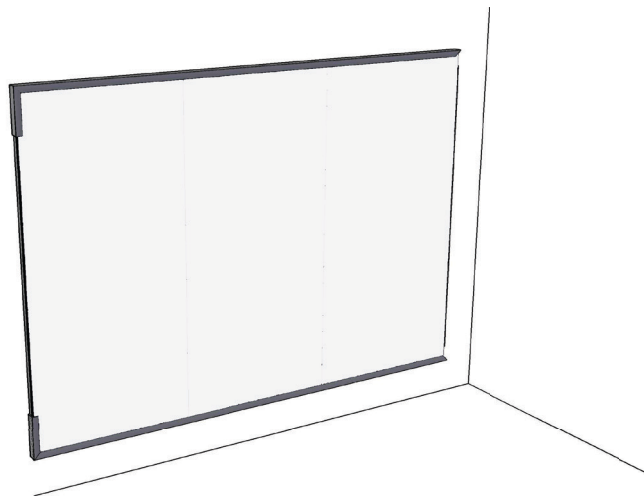

## ステップ8

1. カバートリム（トップフレーム）の垂直スナップを測定し、マイターで切断します。
2. カバートリム上にスナップを置き、露出した仕上げ面の損傷を避けるため、柔らかいウッドブロックまたはゴム製の木槌でしっかりと取り付けます。プロファイルをパネルに合わせてから開始します。一度プロファイルが固定されると、損傷しないように取り外すことは難しくなります。

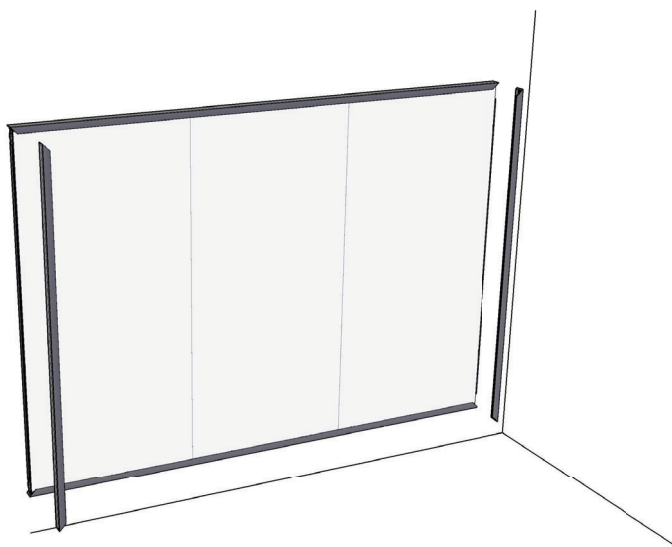

## ステップ9

3. CeramicSteel Flowの設置が完了しました。

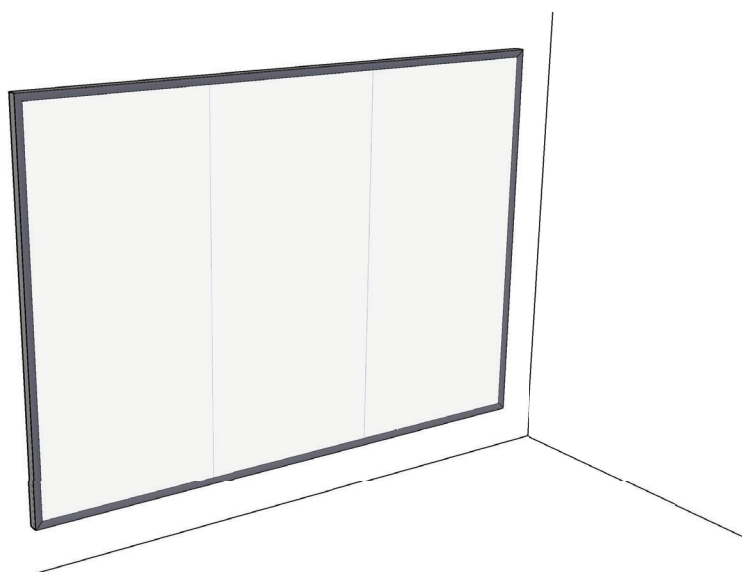

# コラボレーションパネルの保証

## CeramicSteelの筆記面：永久保証

Polyvisionは、e<sup>3</sup>™ CeramicSteel（高品質の筆記面）またはa<sup>3</sup>™ CeramicSteel（コラボレーションパネル）製のすべてのほうろう加工面または製品が、建物寿命、あるいは製品の使用期間のいずれかが終了するまで、その筆記品質および消去品質を保持し、光沢の変化と色の濃度を維持することを保証します。

## パネルの構造：10年限定保証

Polyvisionは、パネルが通常の大気条件下および湿気から封止されている場合、10年間の保証期間内において基板から剥離したり、反りが生じたりしないことを保証します。

万一製品がこの保証に沿わないことが明らかになった場合、お客様からの書面による通知により、Polyvisionは、その自由裁量で、修理または交換によってかかる不適合を修正します。上記の方法での修正は、CeramicSteelの品質に関するPolyvisionのすべての責任の履行とします。保証は通常の使用およびメンテナンスにのみ適用され、不適切な取り扱い、破壊行為または誤用、あるいはPolyvisionのメンテナンスおよびメンテナンスに関する推奨事項に従わなかったことに起因する不具合は適用対象外となります。

Polyvisionの書面による同意または事前の通知の有無にかかわらず、お客様または他の業者によって製品に変更が加えられた場合は、保証は無効となります。保証には、撤去または再設置の費用は含まれません。本保証は2009年6月4日付で有効となり、これまでにPolyvisionがお客様に発行したすべての筆記面保証の諸条件に優先します。

本限定保証は製品の欠陥に対する唯一の救済策であり、商品性または特定の目的に対する適合性に関する黙示の保証を含むがこれらに限定されない、その他の明示的または黙示的保証は提供されません。Polyvisionは、製品の欠陥から発生した派生的または付随的な損害に対して責任を負わないものとします。



# 한국어

---

<b>57</b>	안전 요건
<b>58</b>	패널 취급 및 보관
<b>59</b>	필수 재료 및 장비
<b>60</b>	시스템 설치를 위한 세부 지침
<b>61</b>	표준 압출
<b>62</b>	D1 - D4 시스템
<b>66</b>	설치
<b>72</b>	보증



# 안전 요건

CeramicSteel Flow — 벽면 장착형 화이트보드, 내진 기능 없음

건물의 정식 엔지니어에게 문의해 지진과 관련한 요건이 있는지 확인해야 합니다.

	<b>▲ CAUTION</b> <b>CRUSH HAZARD.</b> Failure to properly secure board could result in personal injury.
	<b>▲ 주의</b> 충돌 위험. 보드를 제대로 고정하지 않으면 부상을 입을 수 있습니다.
<b>SAFETY INSTRUCTIONS</b>	
Read all assembly directions before beginning installation. Building construction varies greatly. The Building's Engineer of Record is responsible for the design of building walls which the boards are attached to and must verify the adequacy of the mounting hardware, even if provided by Polyvision. The building owner or designated agent is responsible for verifying that the installation is in compliance with all local codes and regulations.	
<b>안전 지침</b>	
설치를 시작하기 전에 모든 조립 지침을 읽으십시오. 건물 구조는 건물에 따라 크게 다릅니다. 건물의 정식 엔지니어는 보드를 장착할 건물 벽을 설계할 책임이 있으며 PolyVision에서 제공한 장착 기재라도 그 적절성을 확인해야 합니다. 건물 소유주 또는 지정된 대리인은 모든 현지 규정 및 규제에 따라 설치가 이루어지는지 확인할 책임이 있습니다.	
<small>1078781001 수정 버전 A</small>	

## 벽 구조 확인

주의! 보드의 무게를 지탱할 수 있을 정도의 적절한 벽 구조가 필요합니다. 벽 구조가 최소한 12 페이지의 표 1에 표시된 무게를 지탱할 수 있어야 합니다.

## 필요한 최소 벽 구조

### 금속 스테드가 있는 건식 벽체:

- 두께 0.6mm(0.02") 이상의 금속 스테드 48.8mm x 50mm(1.92" x 1.97")를 사용해야 함
- 최대 600mm(24")의 중심부에 사용되는 스테드
- 2 x 12.5mm(0.49") 이상의 X형 석고 건식 벽체를 사용해야 함
- 250mm(12")의 중심부에 사용되는 35mm(1.34") 건식 벽체 나사

### 목재 스테드가 있는 건식 벽체:

- 스테드 등급 SPF, DF-L 또는 Hem-Fir 45mm x 70mm(1.5" x 3.5")
- 600mm(24")의 중심부에 사용되는 스테드
- 미국의 경우 두께 25mm(5/8") 이상, 유럽의 경우 두께 2 x 12.5mm(1/2") 이상의 X형 석고 건식 벽체를 사용해야 함
- 250mm(12")의 중심부에 사용되는 35mm (#6 x 1-1/4") 건식 벽체 나사



# 패널 취급 및 보관

## 취급

- CeramicSteel 패널은 크래프트지 또는 접착식 투명 폴리에틸렌 필름으로 보호되어 배송됩니다. 설치할 때까지 패널을 원래 포장대로 보관하십시오.
- 손상되지 않도록 조심해서 다루십시오.
- 취급 도중 패널 더미에서 패널이 미끄러져 떨어지지 않도록 하십시오. 항상 패널을 들어 올린 다음 세워서 옮겨야 합니다.
- 패널을 바닥에 세워 놓지 마십시오. 패널 가장자리가 손상될 수 있습니다.
- 표면 손상, 굽힘 또는 결함을 방지하기 위해 패널 위와 패널 사이에 먼지가 쌓이지 않게 하십시오.
- 패널을 가공할 때 작업자 보호에 관한 모든 안전 지침을 따르십시오.
- 패널 표면에 톱밥과 불꽃(금속 조각)이 닿지 않게 하십시오.
- 전동 공구로 절단하거나 구멍을 뚫으면 CeramicSteel 이 부서집니다. 손으로 절단하면 가장자리에서 약 2mm까지 부서질 수 있습니다. 2mm 넘게 부서진 경우 절삭 공구의 상태를 점검하고 패널이 흔들리지 않도록 패널이 적절하게 지지되고 고정되어 있는지 확인하십시오.
- 절단되거나 구멍이 뚫린 모든 부분은 PVC 테이프 및/또는 커버링/실링 프로필이나 실링 와셔를 사용해 습기로부터 보호해야 합니다.
- 자세한 가공 지침은 가공 지침을 참조하십시오.

## 보관

- 패널을 건조하게 유지하고 파편이 묻지 않게 보관하십시오.
- 온도가 10~32°C(50~90°F)인 실내에 패널을 보관하십시오.
- 실외에 패널을 보관할 경우 악천후로부터 보호해야 합니다.
- 물이 고이지 않는 단단하고 평평한 표면에 패널을 두십시오.
- CeramicSteel 패널을 4겹 이상 쌓지 마십시오.
- 패널을 세워서 보관하거나 모서리가 손상되기 쉬운 상태로 보관해서는 안 됩니다.

문제나 질문, 요청 사항이 있을 경우 현지 제작업체, 지역 영업 관리자 또는 Polyvision 고객 서비스 팀에 문의하십시오. [polyvision.com](http://polyvision.com)에서 Polyvision의 글로벌 고객 서비스 팀에 문의할 수 있습니다.

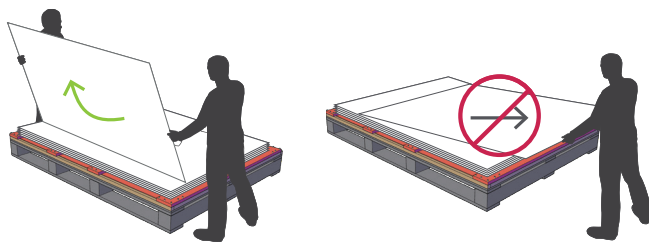

# 필수 재료 및 장비

## 전기 장비

1. 드릴
2. 연귀톱
3. 연삭기
4. 실톱
5. 산업용 진공청소기

## 기재 장비

1. 수준기(레이저 수준기 권장)
2. 알루미늄 직선 가이드
3. 먹줄
4. 벽에 맞춰 조정된 앵커
  - 석고 벽의 경우 #8 플라스틱 벽 앵커와 4mm x 35mm(#8 x 1-1/4") 직결 나사를 사용하십시오.
  - 석조 벽의 경우 설치업체에서 조건에 따라 앵커와 나사를 제공해야 합니다.
  - 중심부의 권장 앵커 간격은 406mm(16")~610mm(24")입니다.
5. 1mm - 2mm - 3mm(1/32" - 1/16" - 1/8") 끼움쇠
6. 커버 스트립을 박기 위한 ± 50mm x 25mm x 300mm(2" x 1" x 12") 길이의 연질목 블록 또는 고무망치
7. 유리 흡입 컵 리프터(2)

## 포함된 기재

1. 앵커
2. 나사



## 시스템 설치를 위한 세부 지침

아래 이미지에 표시된 세부 지침은 패널 프로필 배치 위치와 구성품 설치 방법을 보여줍니다. 중요: 프로필을 최대한 여러 위치에서 스테드에 고정해야 합니다(가로의 경우 최소 24" o.c., 세로의 경우 18" o.c.).

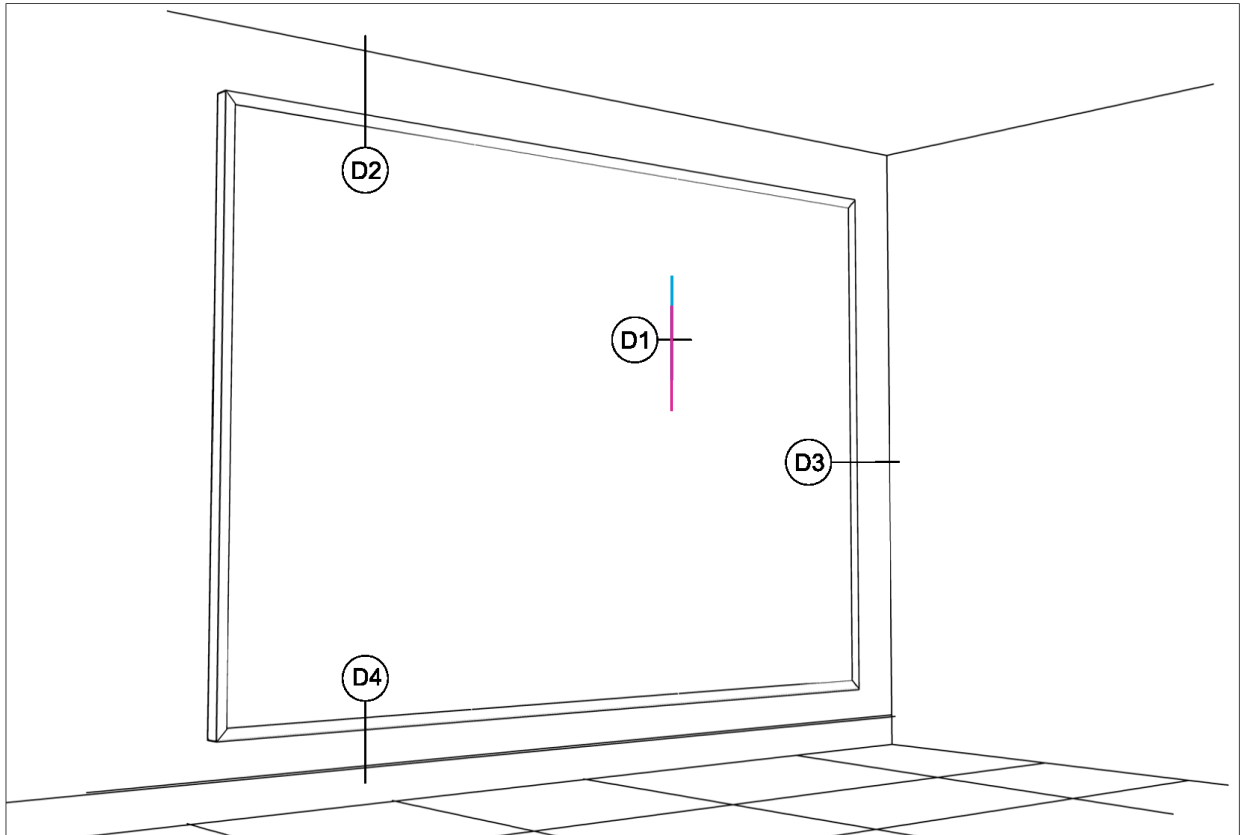

# 표준 압출

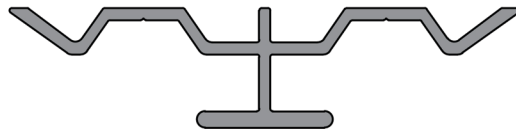

미드 프레임

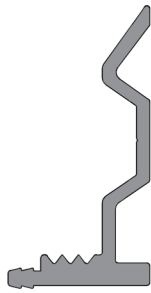

베이스 프레임

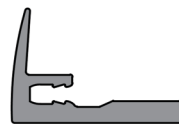

탭 프레임



# D1 | 수직 맞대기 조인트

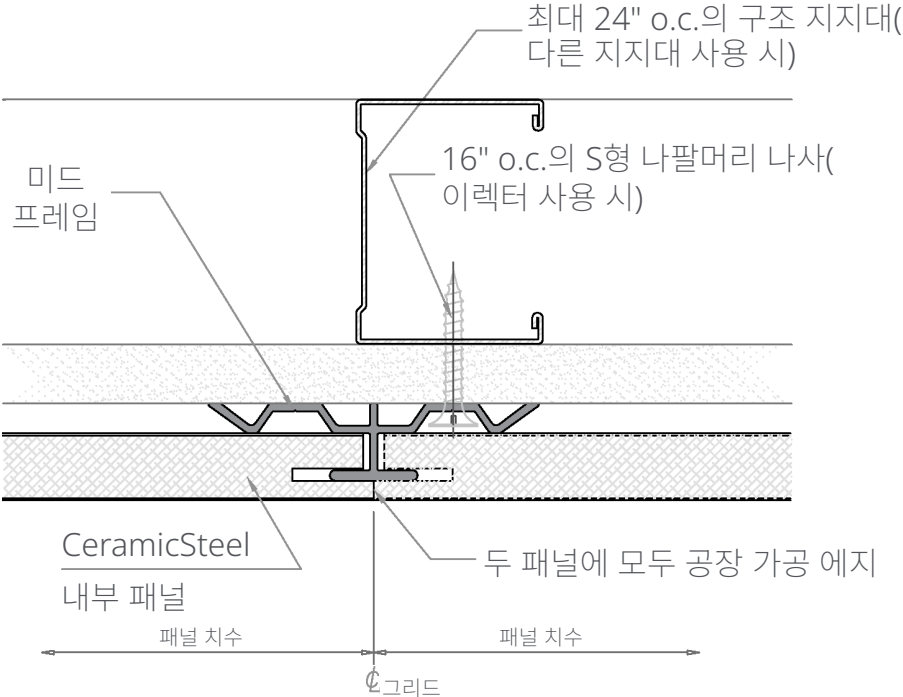

## D2 | 천장의 패널 헤드

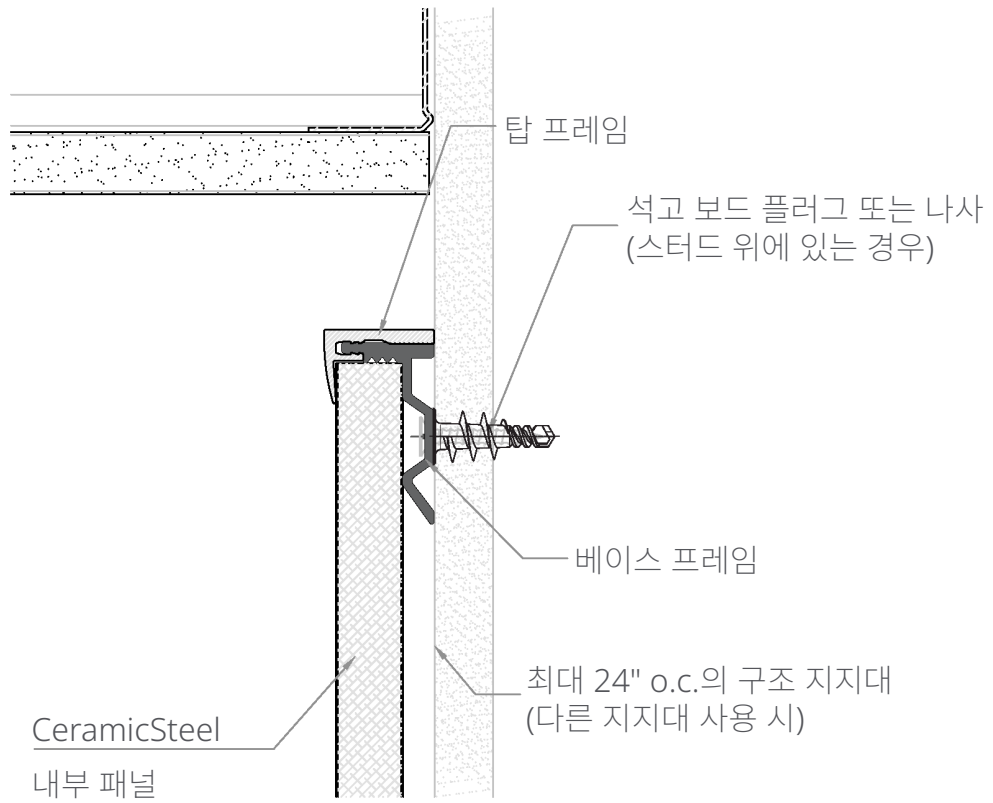

# D3 | 벽면의 패널 끝부분

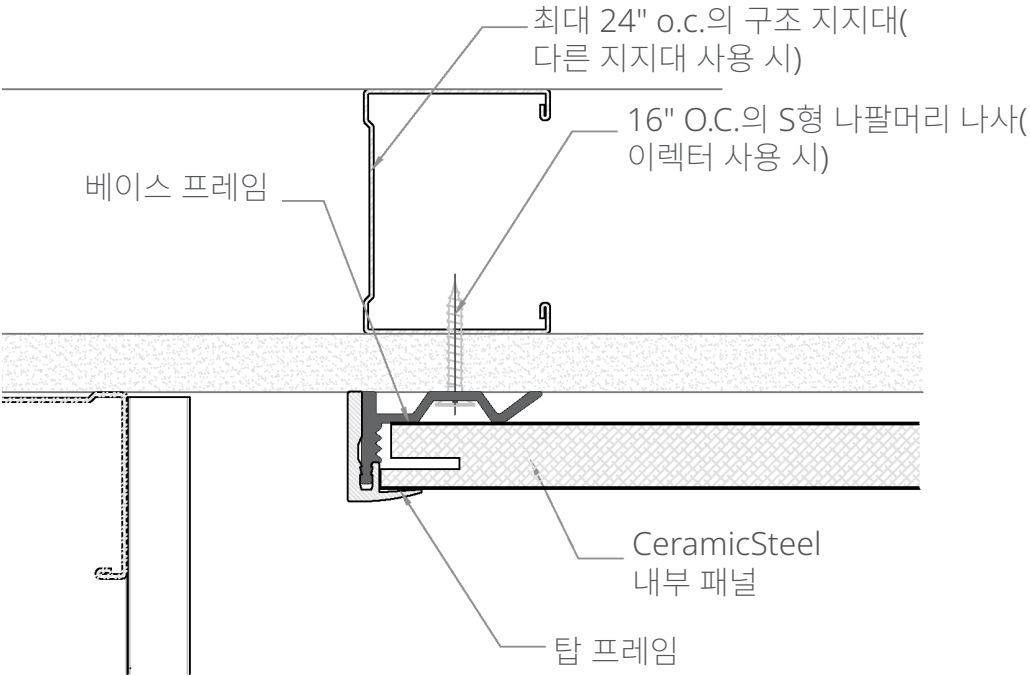



## D4 | 패널 하단선

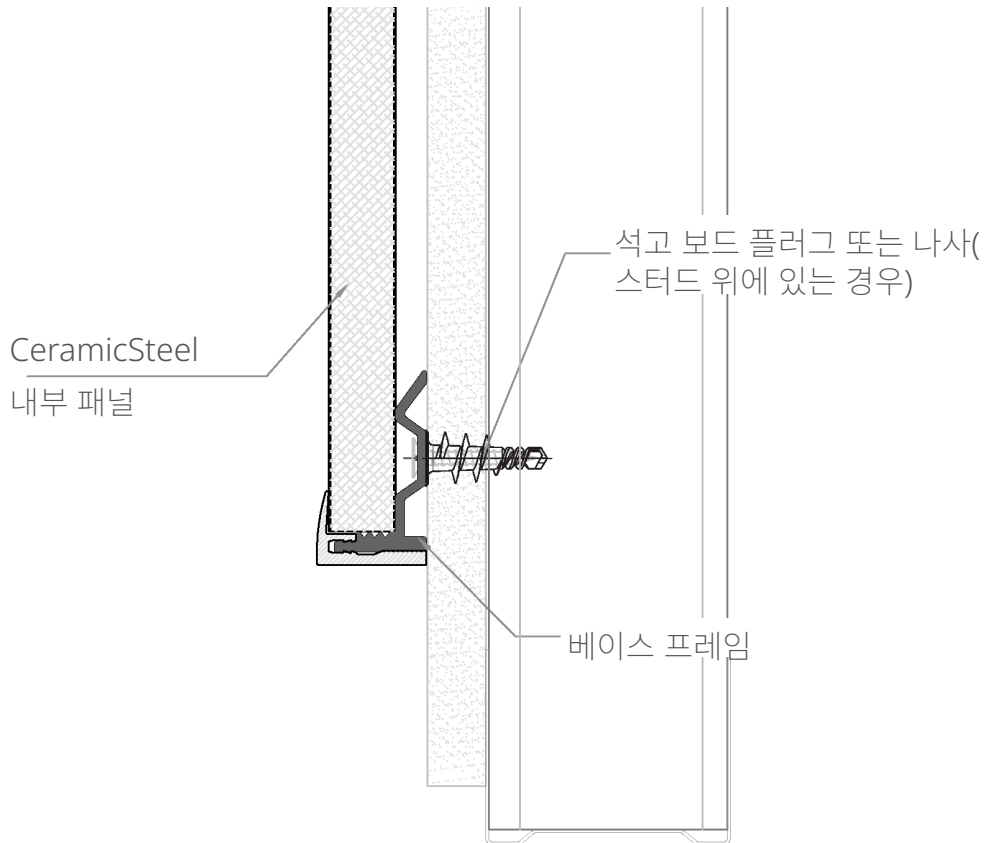

# 설치

## CeramicSteel Flow 설치를 시작하기 전에

- 필수 장비를 사용할 수 있으며 제공된 구성품이 정확한지 확인하십시오.
- 마감된 바닥면을 적절하게 보호하십시오.
- 콘센트 또는 스위치가 있어 잘라내야 할 경우 다음 지침을 참조하십시오.
  - □□ □□ □□ □□ 14TPI(□□□ □□ □) □□□ □□ □□□□ □□ □□□□ □□ □□□ □□ □□ □□□□ □□ □□□ □□□□.
  - □□ □□□□□ □□ □□□ □□□□ □□ □□□□ □□□□ □□ □□□ □□□□□□. □□ □□□ □□□ □□□□ □□□□□□. □□ □□□□□□ □□□ □□□ □ □□□ □□□ □□□□□□.
  - □□ □□□ □□□ □□ □□□ □□□ □□ □□□ □□□ □ □□□□.

표 1	
제품	무게(kg/lb)
Flow 1830	28kg/61.7lb
Flow 2420	37kg/81.5lb

## 1단계

- 하단 프로필의 경우 수평으로 해서 시작합니다. 레이저 수준기를 사용하는 것이 좋습니다. 프로필과 벽 걸레받이 몰딩 사이에 3mm(1/8") 이상의 공간을 두어야 합니다.
- 벽에 구멍 위치를 표시한 다음 구멍을 뚫습니다.
- 제공된 앵커를 사용하여 베이스 프레임을 장착합니다. 프로필 치수는 표 2를 참조하십시오.



표 2		
패널	수량	수평 프로필
패널 1	2	1,195mm(47 1/16")
패널 2	2	2,380mm(93 11/16")
패널 3	2	3,565mm(140 5/16")
패널 4	2	4,750mm(187")

## 2단계

1. 수직 프로필(베이스 프레임)의 경우 수평으로 해서 시작합니다. 레이저 수준기를 사용하는 것이 좋습니다. 프로필과 기존 벽 사이에 3mm(1/8") 이상의 공간을 두어야 합니다.
2. 벽에 구멍 위치를 표시한 다음 구멍을 뚫습니다.

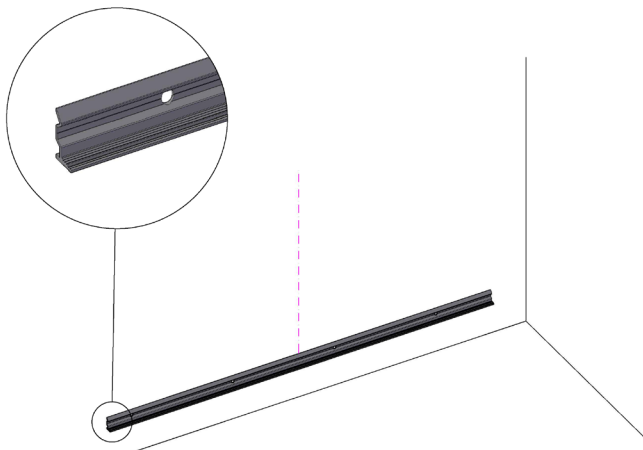
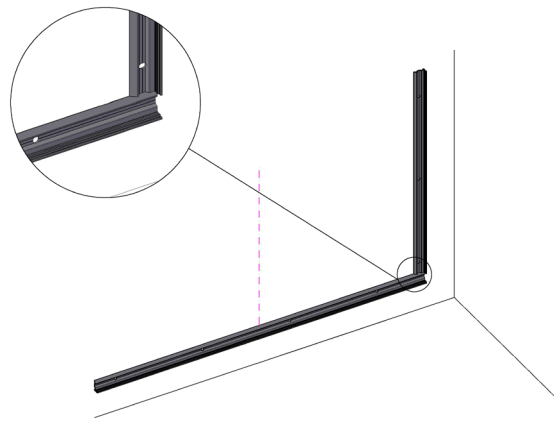

수직 트림 길이		
제품	인치	mm
Flow 1830	69- 11/16	1770
Flow 2420	92- 7/8	2360

## 3단계

1. 상단 프로필과 인접한 베이스 프레임에 1~2단계를 반복합니다.
2. 벽에 구멍 위치를 표시한 다음 구멍을 뚫습니다.

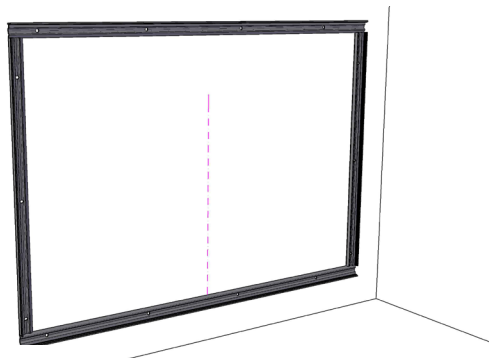

#### 4단계

1. 첫 번째 패널을 설치하기 전에 패널의 오른쪽 하단에서 로고를 찾습니다. 로고는 정확한 크기로 그려져 있지 않습니다. 이 패널은 오른쪽 맨 끝의 패널로 사용해야 합니다. 이 설치 안내서에는 첫 번째로 설치해야 하는 로고 패널이 나와 있습니다. 오른쪽에서 왼쪽 방향으로 설치합니다.

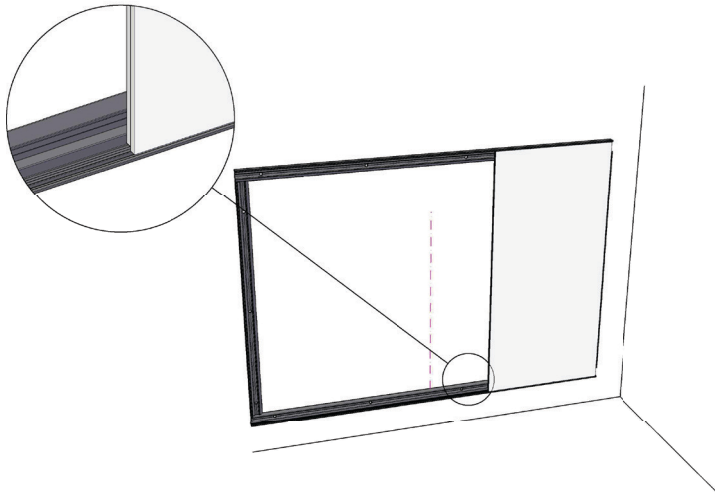

2. 로고가 있는 첫 번째 패널을 설치 위치에 놓고 200mm(8")의 임시 커버 트림으로 고정합니다. 패널의 세로는 끝 프로필에 맞추고 가로는 하단 프로필에 맞춰야 합니다.

스냅인 트림 압출 쌍을 8"(200mm) 길이로 한쪽 끝이 45도 각도가 되게끔 자릅니다. 수직 조인트 스플라인이 설치 및 고정될 때까지 이를 첫 번째 패널을 일시적으로 고정하는 용도로 사용할 수 있습니다.

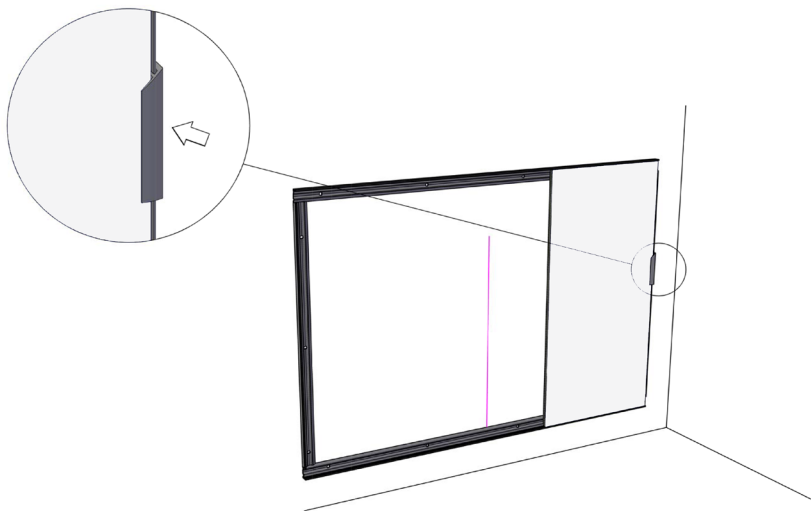

## 5단계

1. 금속 압출을 패널 한쪽의 홈에 밀어 넣어 세로 방향 끝 프로필의 맞은편에 있는 패널의 수직면에 미드 프레임(H-프로필)을 삽입합니다.
2. 벽 유형에 따라 H-프로필의 평평한 부분에 직접 고정하거나, 적절한 유형의 앵커를 사용할 수 있도록 벽에 미리 구멍을 뚫습니다.

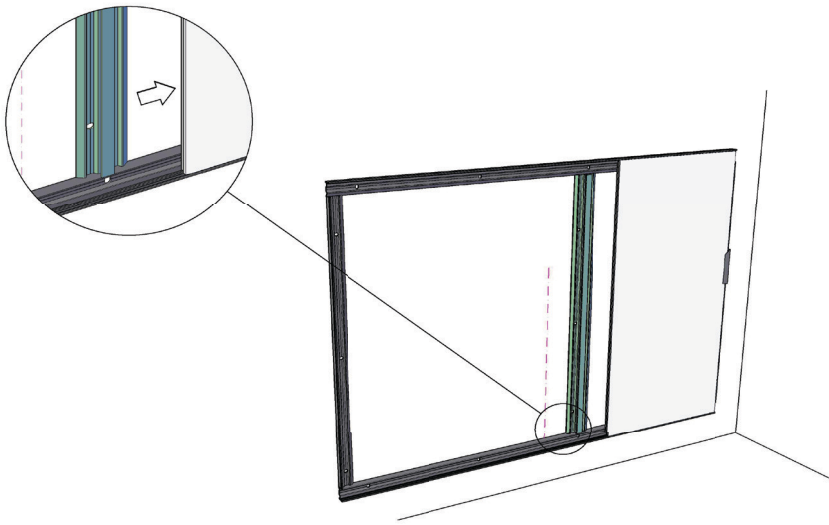

## 6단계

1. 나머지 패널에 5단계를 반복합니다.
2. 마지막 패널을 설치 위치에 놓고 200mm(8")의 임시 커버 트림으로 고정합니다.

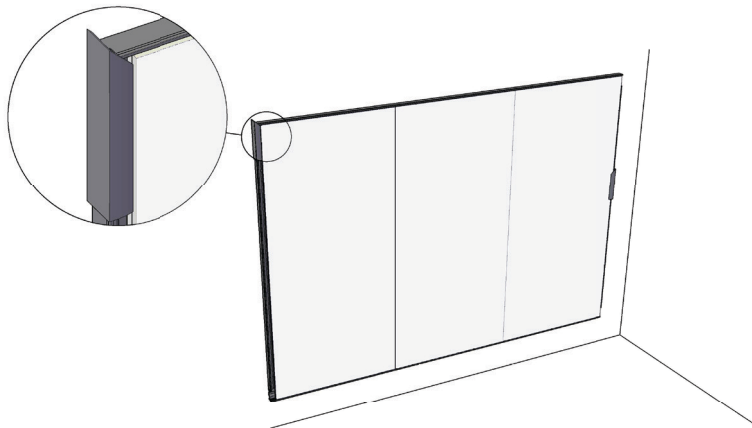

## 7단계

1. 수직면의 각 끝에 있는 커버 트림에 임시 스냅을 올려놓습니다.

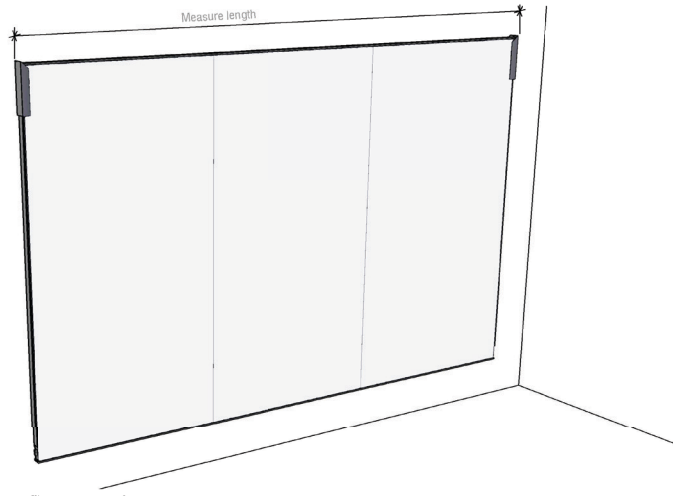

2. 상단 및 하단 커버 트림(탑 프레임)을 측정해 사선으로 절단합니다.
3. 노출된 마감재가 손상되지 않도록 커버 트림에 스냅을 올려놓고 연질목 블록이나 고무망치를 사용해 설치합니다. 먼저 프로필을 패널의 하단/상단에 맞춥니다. 프로필을 고정하고 나면 손상 없이 제거하기 힘들어집니다.

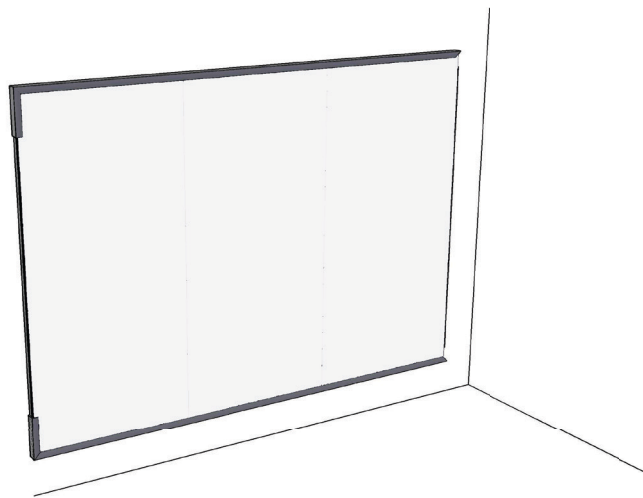

## 8단계

1. 수직 커버 트림(탑 프레임)을 측정해 사선으로 절단합니다.
2. 노출된 마감재가 손상되지 않도록 커버 트림에 스냅을 올려놓고 연질목 블록이나 고무망치를 사용해 설치합니다. 먼저 프로필을 패널에 맞춥니다. 프로필을 고정하고 나면 손상 없이 제거하기 힘들어집니다.

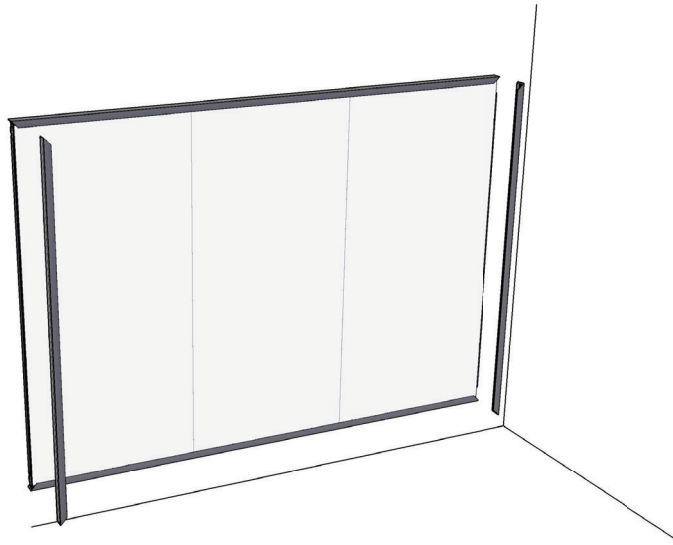

## 9단계

3. CeramicSteel Flow 설치가 완료되었습니다.

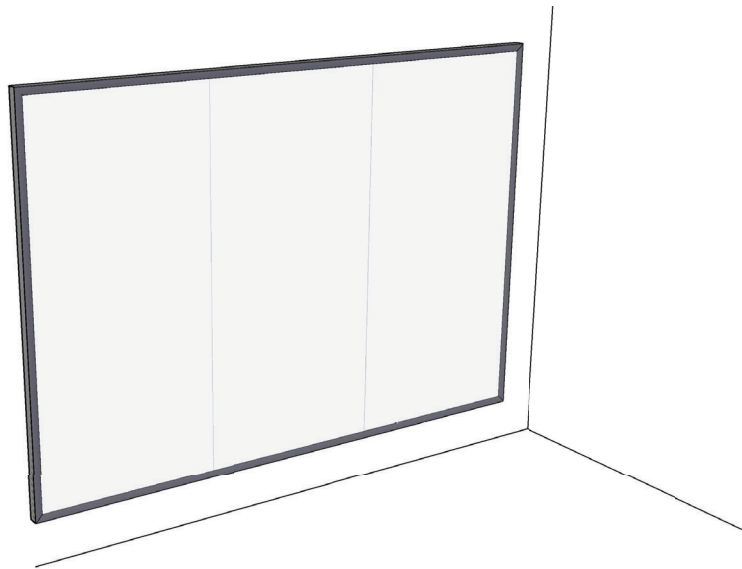

# 협업 제품 보증

## CeramicSteel 표면: 영구 보증

Polyvision은 모든 법랑 표면 및/또는 e<sup>3</sup>™ CeramicSteel(고급 필기용 표면) 또는 a<sup>3</sup>™ CeramicSteel (협업 제품)로 제조된 제품의 쓰기 및 지우기 품질과 광택 변화 및 색상 일관성이 건물의 수명 기간과 제품 사용 기간 중 더 일찍 도래하는 기간까지 유지됨을 보증합니다.

## 패널 구조: 10년 제한 보증

Polyvision은 당사의 패널이 일반적인 환경 조건에서 습기가 차단될 경우 10년 동안 기판에서 분리되거나 뒤틀리지 않음을 보증합니다.

이 같은 보증 내용이 지켜지지 않은 것이 분명해질 경우, 고객의 서면 통보에 기초하여 Polyvision은 재량에 따라 수리 또는 교체를 통해 문제를 해결할 것입니다. 위에 언급한 방식에 따른 문제 해결은 CeramicSteel의 품질과 관련한 Polyvision의 모든 책임의 이행을 의미합니다. 본 보증은 정상적인 사용 및 유지관리가 수반되는 경우에만 적용되며 부적절한 취급, 훼손 또는 남용에 의한 결함, 또는 Polyvision의 유지관리 지침 및 권장 사항을 준수하지 않은 데 따른 결함의 경우에는 적용되지 않습니다.

Polyvision의 서면 동의 여부나 사전에 알고 있었는지 여부와 관계없이, 고객 또는 다른 업체가 제품에 수정을 가할 경우 본 보증은 무효가 됩니다. 본 보증에는 해체 또는 재설치 비용이 포함되어 있지 않습니다. 본 보증은 2009년 6월 4일 기준으로 효력을 발휘하며, Polyvision에서 고객에게 발행한 이전의 모든 표면 보증의 약관을 대신합니다.

본 제한 보증은 제품 결함에 대한 유일한 해결책으로, 상업성 또는 특정 목적 적합성에 대한 모든 묵시적 보증을 포함한 기타 명시적 또는 묵시적 보증은 제공되지 않습니다. Polyvision은 어떠한 제품 결함에 의한 결과적 또는 우발적 손해에 대해서도 책임을 지지 않습니다.





## **Polyvision Americas**

4301 N Wood Drive  
Okmulgee, OK 74447 USA

T 1 888 325 6351  
E [info@polyvision.com](mailto:info@polyvision.com)

## **Polyvision Europe**

Zuiderring 56  
3600 Genk, Belgium

T +32 89 32 31 30  
E [EMEAsupport@polyvision.com](mailto:EMEAsupport@polyvision.com)

## **Polyvision Asia-Pacific**

15th Floor, Kinwick Centre  
32 Hollywood Road, Central District  
Hong Kong

T +852 2520 0160  
E [APACsupport@polyvision.com](mailto:APACsupport@polyvision.com)

## **SURFACEMATTERS™**

©2024 Polyvision Corporation. All rights reserved. Trademarks used herein are the property of Polyvision Corporation or of their respective owner. Polyvision Corporation reserves the right to make changes in product design, construction or detail, and to discontinue any product or material without notice.

[polyvision.com](http://polyvision.com)



04-25-2024 APAC